

百晨企業有限公司

目錄及 月折數表



百晨企業有限公司



LINE@生活圈

頁數	品名	折數	頁數	品名	折數
	南亞塑膠管、高興昌鋼管包裝明細			高興昌 CNS 6445、BSB 1387 18"~20"	
1	南亞灰色塑膠管			高興昌、BSA 管	
2	南亞灰色塑膠管			高興昌、ASTM A53B/CNS 4626 管 1/2"~3/4"	
3	南亞 DWV 發泡塑膠管			高興昌、ASTM A53B/CNS 4626 管 1"	
	紅色衛生下水道用塑膠管 (厚)			高興昌、ASTM A53B/CNS 4626 管 1 1/4"~3"	
	紅色衛生下水道用塑膠管 (厚)			高興昌、ASTM A53B/CNS 4626 管 4"~6"	
	紅色衛生下水道用塑膠管 (薄)			高興昌、ASTM A53B/CNS 4626 管 8"	
	紅色衛生下水道用塑膠管 (薄)			高興昌、ASTM A53B STD 管 10"~16"	
4	南亞 HIW-PVC 耐衝擊塑膠管			高興昌、ASTM A53B STD 管 18"~24"	
	南亞 HT-CPVC 耐熱塑膠管			高興昌、ASTM A53B STD 管 26"~32"	
5	南亞灰色塑膠管件			高興昌、EMT 管 E19~E31	
	南亞灰色塑膠管件			高興昌、EMT 管 E39~E75	
11	南亞橘色塑膠管件			高興昌、CNS 2606 RSG 管 6M 1/2"~3/4"	
	南亞橘色塑膠管件			高興昌、CNS 2606 RSG 管 6M 1"	
13	南亞 HIW-PVC 耐衝擊塑膠管件			高興昌、CNS 2606 RSG 管 6M 1 1/4"~4"	
15	南亞 HT-CPVC 耐熱塑膠管件			高興昌、C80.1 導電線鋼管	
17	南亞 UPVC SCH80 管、塑膠管件		28	美亞不銹鋼車牙管 1/2"~3/4"	
18	南亞 CPVC SCH80 管、塑膠管件			美亞不銹鋼車牙管 1"~4"	
19	輸水用 HDPE 管			美亞不銹鋼車牙管 5"~8"	
21	南亞衛生下水道用配管箱及匯流管件			允強、彰源不銹鋼車牙管 10"~12"	
23	PVC 天溝系列			美亞不銹鋼壓接管 1/2"~3/4"	
	PVC 大月彎 (南亞規格)			美亞不銹鋼壓接管 1"~2"	
	PVC 大月彎 (電力規格)			美亞不銹鋼壓接管 2 1/2"	
24	PVC 電信用大月彎、標示帶及配件		29	AKO 美亞不銹鋼被覆車牙管(BK11 明管型)	
25	PVC 平頂管件、浪管、冷熱固定片			AKO 美亞不銹鋼被覆車牙管(BK12 暗管)	
26	橘色鑄鐵管			AKO 美亞不銹鋼被覆車牙管(BK13 冷水管)	
	橘色鑄鐵管配件			AKO 美亞不銹鋼被覆壓接管(BK01 明管型)	
27	高興昌 CNS 6445、BSB 1387 1/2"~3/4"			AKO 美亞不銹鋼被覆壓接管(BK02 暗管型)	
	高興昌 CNS 6445、BSB 1387 1"			AKO 美亞不銹鋼被覆壓接管(BK03 冷水管)	
	高興昌 CNS 6445、BSB 1387 1 1/4"~3"		30	AKO 高興昌外粉體塗裝鋼管(粉體加工)	
	高興昌 CNS 6445、BSB 1387 4"~6"			止洩、AB 膠、砂輪片、手套、瓦斯、油漆	
	高興昌 CNS 6445、BSB 1387 8"			琺瑯膠、陶瓷膠、玻纖加強帶	
	高興昌 CNS 6445、BSB 1387 10"~16"		31	MAYER 不銹鋼單壓接管件	

※親愛的客戶，我們已細心地檢查所有產品的價格，但我們保留權力更動任何的錯誤或印刷的疏忽。

※本報價不含加值營業稅。

※本公司新價目表提出時，舊價目即時失效。

業務員：

百晨企業有限公司
目錄及 月折數表



頁數	品名	折數	頁數	品名	折數
32	MAYER 不銹鋼雙壓接管件			CD 配電導管 3/4"	
33	泰威承插式快速接頭及另件			CD 配電導管 1"~4"	
34	泰威承插式包裝數量表			CD 配電導管件	
35	東光砲金銅閥、黃銅閥			金屬電線保護軟管	
36	東光鑄鐵閥、延性鑄鐵閥			金屬電線保護管件	
37	東光不銹鋼閥(固溶化)		51	EMT 管接頭、盒接頭	
38	東光不銹鋼閥(16K)			EMT 彎頭、小 S 管	
	東光減壓閥(組)			RSG 免車牙管件	
	東光鑄鐵 UL/FM 消防認證閥			電線用 2606 鍍鋅大月彎	
	白蝶(KURIMOTO)全不銹鋼蝶閥			鋁製 BOX 接線盒	
	FURUKAWA(FVC)多功能平衡閥		52	鐵製 BOX 接線盒	
39	富山黃銅閥、砲金銅閥			不銹鋼 BOX 接線盒	
40	富山鑄鐵閥、球墨鑄鐵閥		53	可鍛鑄鐵管子接頭 旭星牌	
41	富山不銹鋼閥			可鍛鑄鐵管子接頭 建支牌	
42	富山偏心蝶閥、彈性座封閘閥、逆止閥			不銹鋼管子接頭 1/2" L	
43	富山不銹鋼定水位閥、減壓閥、持壓閥			不銹鋼管子接頭 1/2" T	
	富山鑄鐵壓力調整閥、定水位閥、減壓閥			不銹鋼管子接頭 1/2" S	
	富山鑄鐵持壓閥			不銹鋼管子接頭 1/2" 內外牙 S	
44	日泰減壓閥、壓力調整閥、定水位閥			不銹鋼高級管子接頭	
45	日泰洩壓閥、靜音逆止閥			(304)不銹鋼管子接頭	
	日泰水錘防止器、背壓閥			(316)不銹鋼管子接頭	
46	LD 塑膠凡而		54	H.Y.砲銅管子接頭	
	LD 不鏽鋼把手塑膠凡而			高壓 2000P、3000P 管子接頭	
	LD 塑膠法蘭片		55	鍍鋅鐵內卜	
47	UNI-D 鼎機電磁閥			不銹鋼內卜	
	小型常用型、大流量通電開型		56	有縫 20S 同徑、異徑焊管件	
	大流量通電閉型、大流量蒸氣用		57	不銹鋼同徑、異徑焊管件 10S	
48	大流量通電開型、瓦斯、真空專用通電開型			不銹鋼同徑、異徑焊管件 20S	
	大流量小口徑、PVC 材質耐酸鹼通電開型		58	黑品法蘭片	
	三口二位通電開型			電白法蘭片	
49	通力防震軟管、伸縮接頭		59	不銹鋼法蘭片	
	高壓防震軟管		60	法蘭迫緊	
50	CD 配電導管 1/2"		61	角鐵 11/2"鍍鋅	

※親愛的客戶,我們已細心地檢查所有產品的價格,但我們保留權力更動任何的錯誤或印刷的疏忽。

※本報價不含加值營業稅。

※本公司新價目表提出時,舊價目即時失效。

業務員:

百晨企業有限公司
目錄及 月折數表



頁數	品名	折數	頁數	品名	折數
	角鐵 2" 鍍鋅			莊頭北浮球凡而	
	角鐵 11/2"SUS			銅 200P 球塞	
	角鐵 2" SUS			NS 閘閥、逆止閥	
	角鐵 304 11/2"SUS			不銹鋼圓條、六角條、316 大流量球塞	
	角鐵 304 2" SUS			AKO 減壓閥、減壓閥組	
	全牙螺絲 3/8"			AKO 排氣閥、進排氣閥	
	全牙螺絲 1/2"			AKO 定水位閥、持壓閥	
	全牙螺絲 3/8" SUS			AKO 銅水錘吸收器、SUS 水錘吸收器	
	全牙螺絲 1/2" SUS			AKO 管中型水錘吸收器	
	全牙螺絲 3/8" SUS 304		68	ACHEN 無聲逆止閥、Y 型過濾器、	
	全牙螺絲 1/2" SUS 304			浮球開關、瓦斯用閥	
	鍍鋅槽鐵			不銹鋼條車接頭	
	鍍鋅輕型槽鐵			不銹鋼曲管	
	C 型鋼			焊條	
62	管束			台製立式壓力表	
63	鍍鋅 U 型螺絲			角板型溫度計	
	不銹鋼 U 型螺絲		69	恐龍牌百能、螢光、耐高溫噴漆	
	預埋螺絲			恐龍牌金屬保護油、噴霧式黃油	
	膨脹螺絲、螺絲接頭			恐龍牌發泡清潔劑、填縫劑 (DIY/專業型)	
	鍍鋅楔型螺母、鍍鋅楔型螺絲			恐龍牌車價、普遍、工業、車輛用牛油	
	厚鐵接頭			恐龍牌防鏽潤滑油、油污清潔劑	
	曲管			3K 絕緣膠帶	
64	SANKO 鑽尾系列			3K 透明封口膠帶	
	陸泰鋁風管			鹿頭牌 PVC、布紋封口膠帶、絕緣膠帶	
65	SDS 水泥鑽頭使用參考表		70	M&L 配線器材	
66	電鍍六角螺絲		71	M&L 配線器材	
	不銹鋼六角螺絲		72	M&L 配線器材	
	電鍍華司、螺母、突緣螺母				
	不銹鋼華司、螺母、突緣螺母				
67	YONE 墊片凡而				
	銑伸縮接頭				
	砲銅伸縮表由令				
	砲銅落水頭				

※親愛的客戶,我們已細心地檢查所有產品的價格,但我們保留權力更動任何的錯誤或印刷的疏忽。

※本報價不含加值營業稅。

※本公司新價目表提出時,舊價目即時失效。

業務員:

南亞 PVC 管包裝明細

尺寸	規 格	規 格	規 格	基本包裝	小 把	中 把	大 把
1/2"	2.0mm (E 管)	3.0mm (W 管)		30	300	900	1800
3/4"	2.0mm (E 管)	3.0mm (W 管)		20	200	600	1200
1"	2.0mm (A 管)	3.0mm (E 管)	3.5mm (B 管)	10	100	300	900
1 1/4"	2.0mm (A 管)	3.5mm (B 管)		10	100	300	600
1 1/2"	2.0mm (A 管)	3.5mm (E 管)	4.0mm (B 管)	10	100	300	600
2"	2.0mm (A 管)	4.0mm (E 管)	4.5mm (B 管)		50		250
2 1/2"	2.0mm (S 管)	3.0mm (A 管)	4.5mm (B 管)				150
3"		3.0mm (A 管)	5.5mm (W 管)				120
3 1/2"	3.0mm (A 管)						90
4"	7.0mm (W 管)						60
4"		4.0mm (ES-1)	3.5mm (A 管)				90
5"	7.5mm (B 管)						40
5"	3.5mm (R 管)	4.5mm (A 管)					50
6"	9.0mm (E 管)	9.0mm (W 管)					30
6"	4.0mm (R 管)	5.5mm (A 管)					40
8"	10.5mm (W 管)						20
8"	5.0mm (R 管)	7.0mm (A 管)					25

數量單位：支

高興昌鋼管包裝明細及重量

尺寸	包裝支數	6445(白)	BSB(白)	A53B(白)	2606(4M)	2606(6M)	EMT 管		
		每支重量	每支重量	每支重量	每支重量	每支重量	尺寸	包裝支數	每支重量
1/2"	100	6.9	7.6	7.5	4.07	6.10	E19	200	1.94
3/4"	100	10.0	10.6	9.6	5.59	8.39	E25	100	2.70
1"	60	13.7	15.3	14.9	7.75	11.63	E31	100	3.84
1 1/4"	50	19.8	21.9	20.3	9.35	14.03	E39	100	4.64
1 1/2"	50	25.3	28.4	24.5	11.39	17.09	E51	50	6.24
2"	40	32.0	36.0	31.4	16.06	24.09	E63	40	8.94
2 1/2"	30	45.2	50.3	50.4	20.8	31.19	E75	30	12.10
3"	20	53.2	59.3	67.0	23.6	35.40			
4"	10	69.0	77.1	93.7	39.46	59.19			
5"	10	84.9	95.1	129.0					
6"	5	100.8	113.0	164.2					
8"	5		178.4	247.3					
10"	3		221.7	349.9					
12"	3		279.1	431.3					
14"	1		295.1	474.8					
16"	1		357.5	544.4					

重量單位：kg

南 亞 P V C 塑 膠 管 ()% 代號:P

標稱管徑	平均外徑	近似內徑	近似厚度	最小厚度	長度	每米牌價	每支牌價	
E13	3/8"	18m/m	14m/m	2.0m/m	1.8m/m	4M	7.23	28.90
B、W13	3/8"	18m/m	13m/m	2.5m/m	2.3m/m	4M	9.00	36.00
E16	1/2"	22m/m	18m/m	2.0m/m	1.8m/m	4M	9.05	36.20
B、W16	1/2"	22m/m	16m/m	3.0m/m	2.7m/m	4M	12.90	51.60
E20	3/4"	26m/m	22m/m	2.0m/m	1.8m/m	4M	10.85	43.40
B、W20	3/4"	26m/m	20m/m	3.0m/m	2.7m/m	4M	15.60	62.40
E28	1"	34m/m	28m/m	3.0m/m	2.7m/m	4M	21.03	84.10
W25	1"	32m/m	25m/m	3.5m/m	3.2m/m	4M	22.58	90.30
E35	1 1/4"	42m/m	35m/m	3.5m/m	3.1m/m	4M	30.48	121.90
W30	1 1/4"	38m/m	31m/m	3.5m/m	3.2m/m	4M	27.25	109.00
A40	1 1/2"	48m/m	44m/m	2.0m/m	1.8m/m	4M	20.80	83.20
E41	1 1/2"	48m/m	41m/m	3.5m/m	3.1m/m	4M	35.20	140.80
B40	1 1/2"	48m/m	40m/m	4.0m/m	3.6m/m	4M	39.55	158.20
W40	1 1/2"	48m/m	40m/m	4.0m/m	3.7m/m	4M	40.45	161.80
A50	2"	60m/m	56m/m	2.0m/m	1.8m/m	4M	26.23	104.90
E52	2"	60m/m	52m/m	4.0m/m	3.6m/m	4M	50.63	202.50
B、W50	2"	60m/m	51m/m	4.5m/m	4.1m/m	4M	56.65	226.60
A65	2 1/2"	76m/m	71m/m	2.5m/m	2.2m/m	4M	41.25	165.00
B、E、W65	2 1/2"	76m/m	67m/m	4.5m/m	4.1m/m	4M	72.90	291.60
ES-1、A80	3"	89m/m	83m/m	3.0m/m	2.7m/m	4M	58.50	234.00
E80	3"	89m/m	78m/m	5.5m/m	5.1m/m	4M	104.05	416.20
B、W80	3"	89m/m	77m/m	6.0m/m	5.5m/m	4M	110.10	440.40
A90	3 1/2"	100m/m	94m/m	3.5m/m	3.1m/m	4M	73.80	295.20
A100	4"	114m/m	107m/m	3.5m/m	3.1m/m	4M	88.00	352.00
ES-1 100	4"	114m/m	106m/m	4.0m/m	3.6m/m	5M	103.00	515.00
B、E、W100	4"	114m/m	100m/m	7.0m/m	6.6m/m	5M	171.00	855.00

CNS 1298 聚氣乙烯塑膠硬質管2017.02.18修改規範取消1"、1 1/4"之A管及B管等規格

"最小厚度"轉載自CNS規範

南亞 PVC 塑膠管 ()% 代號:P

標稱管徑	平均外徑	近似內徑	近似厚度	最小厚度	長度	每米牌價	每支牌價	
筏125	5"	140m/m	133m/m	3.5m/m	3.3m/m	5M	108.20	541.00
ES-1、A125	5"	140m/m	131m/m	4.5m/m	4.1m/m	5M	138.10	690.50
B、E、W125	5"	140m/m	125m/m	7.0m/m	7.0m/m	5M	223.20	1,122.50
筏150	6"	165m/m	157m/m	4.0m/m	3.7m/m	5M	145.86	729.30
ES-1、A150	6"	165m/m	154m/m	5.5m/m	5.1m/m	5M	198.68	993.40
B150	6"	165m/m	146m/m	9.0m/m	8.9m/m	6M	335.05	2,010.30
W150	6"	165m/m	146m/m	9.0m/m	9.0m/m	6M	335.10	2,010.60
筏200	8"	216m/m	206m/m	5.0m/m	4.6m/m	6M	238.70	1,432.20
A200	8"	216m/m	202m/m	7.0m/m	6.5m/m	6M	331.44	1,988.60
B200	8"	216m/m	194m/m	10.5m/m	10.3m/m	6M	506.50	3,039.00
E200	8"	216m/m	194m/m	10.5m/m	10.5m/m	6M	517.00	3,102.00
W200	8"	216m/m	194m/m	11.0m/m	10.8m/m	6M	527.95	3,167.70
筏250	10"	267m/m	253m/m	7.0m/m	6.6m/m	6M	411.70	2,470.20
A250	10"	267m/m	250m/m	8.5m/m	7.8m/m	6M	497.76	2,986.60
B250	10"	267m/m	241m/m	13.0m/m	12.7m/m	6M	774.50	4,647.00
W250	10"	267m/m	239m/m	13.5m/m	13.3m/m	6M	805.95	4,835.70
筏300	12"	318m/m	301m/m	8.5m/m	8.0m/m	6M	593.02	3,558.10
A300	12"	318m/m	298m/m	10.0m/m	9.2m/m	6M	697.73	4,186.40
B300	12"	318m/m	286m/m	15.5m/m	15.1m/m	6M	1,098.50	6,591.00
W300	12"	318m/m	284m/m	16.0m/m	15.9m/m	6M	1,148.80	6,892.80
筏350	14"	370m/m	350m/m	10.0m/m	9.3m/m	6M	811.50	4,869.00
A350	14"	370m/m	348m/m	10.5m/m	10.5m/m	6M	906.00	5,436.00
B、W350	14"	370m/m	332m/m	18.0m/m	18.0m/m	6M	1,526.00	9,156.00
筏400	16"	420m/m	396m/m	11.2m/m	11.2m/m	6M	1,104.00	6,624.00
A400	16"	420m/m	395m/m	11.8m/m	11.8m/m	6M	1,157.50	6,945.00
B、W400	16"	420m/m	376m/m	20.5m/m	20.5m/m	6M	1,974.00	11,844.00
筏450	18"	470m/m	442m/m	13.1m/m	13.1m/m	6M	1,439.50	8,637.00
A450	18"	470m/m	442m/m	13.2m/m	13.2m/m	6M	1,449.50	8,697.00
B、W450	18"	470m/m	421m/m	22.9m/m	22.9m/m	6M	2,470.00	14,820.00
A500	20"	520m/m	491m/m	15.0m/m	14.6m/m	6M	1,767.30	10,603.80
B、W500	20"	520m/m	466m/m	25.3m/m	25.3m/m	6M	3,022.00	18,132.00
A600	24"	630m/m	595m/m	18.0m/m	17.8m/m	6M	2,633.95	15,803.70
B、W600	24"	630m/m	565m/m	30.7m/m	30.7m/m	6M	4,403.50	26,421.00

"最小厚度"轉載自CNS規範

PVC-DWV發泡塑膠管 ()% 代號:PD

標稱管徑	平均外徑	近似內徑	最小厚度	長度	每米牌價	每支牌價	
B40	1 1/2"	48m/m	40m/m	3.6m/m	4M	63.10	252.40
B50	2"	60m/m	51m/m	4.1m/m	4M	89.70	358.80
B65	2 1/2"	76m/m	67m/m	4.5m/m	4M	123.90	495.60
B80	3"	89m/m	78m/m	5.4m/m	4M	173.20	692.80
B100	4"	114m/m	100m/m	6.6m/m	4M	250.50	1,002.00
B125	5"	140m/m	125m/m	7.0m/m	4M	327.80	1,311.20
B150	6"	165m/m	148m/m	8.0m/m	4M	448.50	1,794.00
B200	8"	216m/m	197m/m	9.0m/m	4M	660.00	2,640.00

接頭以一般PVC接頭搭配施工使用

衛生下水道(污水)工程專用 ()% 代號:RP

標稱管徑	平均外徑	近似內徑	近似厚度	最小厚度	長度	每米牌價	每支牌價	
B40	1 1/2"	48m/m	40m/m	4.0m/m	3.6m/m	4M	55.40	221.60
B50	2"	60m/m	51m/m	4.5m/m	4.1m/m	4M	79.10	316.40
B65	2 1/2"	76m/m	67m/m	4.5m/m	4.1m/m	4M	101.50	406.00
B80	3"	89m/m	78m/m	6.0m/m	5.5m/m	5M	154.20	771.00
B100	4"	114m/m	100m/m	7.0m/m	6.6m/m	5M	239.40	1197.00
B125	5"	140m/m	125m/m	7.0m/m	7.0m/m	5M	314.30	1571.50
B150	6"	165m/m	146m/m	9.0m/m	8.9m/m	5M	469.10	2345.50
B200	8"	216m/m	194m/m	10.5m/m	10.3m/m	5M	709.10	3545.50
B250	10"	267m/m	240m/m	13.0m/m	12.7m/m	5M	1084.30	5421.50
B300	12"	318m/m	286m/m	15.5m/m	15.1m/m	5M	1537.90	7689.50
B350	14"	370m/m	333m/m	18.0m/m	18.0m/m	6M	2136.40	12,818.40
B400	16"	420m/m	378m/m	20.5m/m	20.5m/m	6M	2763.60	16,581.60
B450	18"	470m/m	423m/m	22.9m/m	22.9m/m	6M	3458.00	20,748.00
B500	20"	520m/m	466m/m	25.3m/m	25.3m/m	6M	4230.80	25,384.80
B600	24"	630m/m	567m/m	30.7m/m	30.7m/m	6M	6164.90	36,989.40
A40	1 1/2"	48m/m	44m/m	2.0m/m	1.8m/m	4M	35.00	140.00
A50	2"	60m/m	56m/m	2.0m/m	1.8m/m	4M	40.00	160.00
A65	2 1/2"	76m/m	71m/m	2.5m/m	2.2m/m	4M	64.90	259.60
A80	3"	89m/m	83m/m	3.0m/m	2.7m/m	4M	90.00	360.00
A90	3 1/2"	100m/m	94m/m	3.5m/m	3.1m/m	4M	115.50	462.00
A100	4"	114m/m	107m/m	3.5m/m	3.1m/m	4M	135.00	540.00
A125	5"	140m/m	131m/m	4.5m/m	4.1m/m	5M	210.00	1050.00
A150	6"	165m/m	154m/m	5.5m/m	5.1m/m	5M	300.00	1500.00
A200	8"	216m/m	202m/m	7.0m/m	6.5m/m	5M	500.00	2500.00

"最小厚度"轉載自CNS規範

HIW-PVC耐衝擊塑膠管 ()% 代號:HIW

標稱管徑	平均外徑	近似內徑	最小厚度	長度	每米牌價	每支牌價	
HIW, HIB13	3/8"	18m/m	13m/m	2.2m/m	4M	30.6	122.4
HIW, HIB16	1/2"	22m/m	16m/m	2.7m/m	4M	45.2	180.7
HIW, HIB20	3/4"	26m/m	20m/m	2.7m/m	4M	54.5	218.2
HIW25	1"	32m/m	25m/m	3.2m/m	4M	79.0	316.1
HIW30	1 1/4"	38m/m	31m/m	3.2m/m	4M	95.6	382.3
HIW, HIB40	1 1/2"	48m/m	40m/m	3.7m/m	4M	139.3	557.3
HIW, HIB50	2"	60m/m	51m/m	4.1m/m	4M	198.0	792.0
HIW, HIB65	2 1/2"	76m/m	67m/m	4.1m/m	4M	253.8	1,015.2
HIW, HIB80	3"	89m/m	77m/m	5.5m/m	4M	388.8	1,555.2
HIW, HIB100	4"	114m/m	100m/m	6.6m/m	5M	601.2	3,006.0
HIW125	5"	140m/m	124m/m	7.5m/m	5M	846.0	4,230.0
HIW, HIB150	6"	165m/m	146m/m	9.0m/m	6M	1,181.0	7,085.9
HIW, HIB200	8"	216m/m	194m/m	10.5m/m	6M	1,814.4	10,886.4
HIW, HIB250	10"	267m/m	239m/m	13.0m/m	6M	2,784.6	16,707.6
HIW, HIB300	12"	318m/m	285m/m	15.5m/m	6M	3,958.2	23,749.2
HIW, HIB350	14"	370m/m	332m/m	18.0m/m	6M	5,355.0	32,130.0
HIW, HIB400	16"	420m/m	376m/m	20.5m/m	6M	6,928.2	41,569.2
HIW, HIB450	18"	470m/m	422m/m	22.9m/m	6M	訂製品	
HIW, HIB500	20"	520m/m	467m/m	25.3m/m	6M	訂製品	
HIW, HIB600	24"	630m/m	566m/m	30.7m/m	6M	訂製品	

取消1" B及1 1/4" B管規格

HT-CPVC耐熱塑膠管 ()% 代號:CPJ

標稱管徑	平均外徑	近似內徑	最小厚度	長度	每米牌價	每支牌價	
W, B13	3/8"	18m/m	13m/m	2.2m/m	4M	55.2	220.8
W, B16	1/2"	22m/m	16m/m	2.7m/m	4M	81.0	324.0
W, B20	3/4"	26m/m	20m/m	2.7m/m	4M	98.7	394.8
W25	1"	32m/m	25m/m	3.2m/m	4M	141.9	567.6
W30	1 1/4"	38m/m	31m/m	3.2m/m	4M	171.9	687.6
W, B40	1 1/2"	48m/m	40m/m	3.6m/m	4M	250.8	1,003.2
W, B50	2"	60m/m	51m/m	4.1m/m	4M	355.8	1,423.2
W, B65	2 1/2"	76m/m	67m/m	4.1m/m	4M	457.8	1,831.2
W, B80	3"	89m/m	78m/m	5.1m/m	4M	653.4	2,613.6
W, B100	4"	114m/m	100m/m	6.6m/m	5M	1,080.3	5,401.5
W125	5"	140m/m	125m/m	7.5m/m	5M	1,414.2	7,071.0
W, B150	6"	165m/m	146m/m	8.5m/m	6M	2,039.7	12,238.2
W, B200	8"	216m/m	194m/m	10.5m/m	6M	3,264.3	19,585.8
W, B250	10"	267m/m	239m/m	13.0m/m	6M	5,006.7	30,040.2
W, B300	12"	318m/m	285m/m	15.5m/m	6M	7,120.5	42,723.0
W, B350	14"	370m/m	332m/m	18.0m/m	6M	9,632.4	57,794.4

自來水用PVC灰色接頭(符合CNS 2334規範) ()%

品名規格	牌價	PC/BX	品名規格	牌價	PC/BX	品名規格	牌價	PC/BX
45° L型給水接頭(45LVO)			異徑T型(正T)給水接頭(T1VO)			同徑S(直)型給水接頭		
OL 1/2" x45°	6.0	380	OT 1/2" x3/8"	6.5	300	OS 5"	238.0	8
OL 3/4" x45°	7.5	250	OT 3/4" x3/8"	8.0	220	OS 6"	458.0	5
WL 1" x45°	10.5	140	OT 3/4" x1/2"	9.5	170	OS 8"	1,000.0	1
WL 1 1/4" x45°	開模中	80	WT 1" x3/8"	13.0	135			
OL 1 1/2" x45°	22.0	55	WT 1" x1/2"	12.5	120			
OL 2" x45°	36.0	30	WT 1" x3/4"	13.5	100	異徑S(直)型給水接頭(S3VO)		
OL 2 1/2" x45°	60.0	35	WT 1 1/4" x3/8"	14.5	80	OS 1/2" x3/8"	5.0	500
OL 3" x45°	101.0	25	WT 1 1/4" x1/2"	15.5	80	OS 3/4" x3/8"	5.5	350
OL 4" x45°	239.0	11	WT 1 1/4" x3/4"	16.5	70	OS 3/4" x1/2"	5.5	380
OL 5" x45°	301.0	6	WT 1 1/4" x1"	39.0	60	WS 1" x1/2"	7.0	230
OL 6" x45°	555.0	1	OT 11/2" x3/8"	25.0	50	WS 1" x3/4"	9.0	200
OL 8" x45°	1,200.0	1	OT 11/2" x1/2"	25.0	50			
			OT 11/2" x3/4"	27.0	45	WS 1 1/4" x1/2"	10.0	140
			WT 11/2" x1"	28.0	35	WS 1 1/4" x3/4"	10.0	110
90° L型給水接頭(90LVO)			WT 11/2" x1 1/4"	31.0	25	WS 1 1/4" x1"	12.0	120
OL 3/8" x90°	4.5	600	OT 2" x3/8"	33.0	35	OS 11/2" x1/2"	15.0	100
OL 1/2" x90°	6.0	350	OT 2" x1/2"	36.0	35	OS 11/2" x3/4"	16.0	90
OL 3/4" x90°	7.5	230	OT 2" x3/4"	39.0	30	WS 11/2" x1"	18.0	90
OL 1" Wx90°	11.5	140	WT 2" x1"	42.0	30	WS 11/2" x1 1/4"	18.0	80
OL 1 1/4" Wx90°	16.0	75	WT 2" x1 1/4"	44.0	25			
OL 1 1/2" x90°	25.0	45	OT 2" x1 1/2"	49.0	20			
OL 2" x90°	41.0	30				OS 2" x1/2"	23.0	75
OL 2 1/2" x90°	73.0	30	OT 2 1/2" x1 1/2"	75.0	25	OS 2" x3/4"	23.0	75
OL 3" x90°	119.0	20	OT 2 1/2" x2"	80.0	25	WS 2" x1"	27.0	75
OL 4" x90°	233.0	9	WT 3" x1"	100.0	25	WS 2" x1 1/4"	44.0	25
OL 5" x90°	321.0	5	OT 3" x1 1/2"	108.0	20	OS 2" x1 1/2"	29.0	70
OL 6" x90°	654.0	1	OT 3" x2"	124.0	18	OS 2 1/2" x1 1/2"	39.0	40
OL 8" x90°	1,325.0	1	OT 3" x2 1/2"	140.0	15	OS 2 1/2" x2"	40.0	36
			OT 4" x2"	210.0	8	OS 3" x1 1/2"	51.0	40
			OT 4" x3"	247.0	8	OS 3" x2"	59.0	40
			OT 5" x3"	336.0	5	OS 3" x2 1/2"	59.0	40
			OT 5" x4"	404.0	4	OS 4" x2 1/2"	107.0	20
			T型(正T)給水接頭(T1VO)			OS 4" x3"	146.0	20
			OT 3/8"	5.6	420	OS 5" x4"	215.0	10
			OT 1/2"	8.0	220	OS 6" x4"	365.0	7
			OT 3/4"	10.0	140	OT 8" x4"	1,310.0	1
			WT 1"	16.0	90	OT 8" x6"	1,620.0	1
			WT 1 1/4"	22.0	65	同徑S(直)型給水接頭(S1VO)		
			OT 11/2"	35.0	30	OS 3/8"	4.0	600
			OT 2"	55.0	15	OS 1/2"	5.5	500
			OT 2 1/2"	95.0	22	OS 3/4"	6.0	280
			OT 3"	151.0	14	WS 1"	9.0	200
			OT 4"	291.0	6	WS 1 1/4"	13.0	100
			OT 5"	452.0	4	OS 11/2"	20.0	65
			OT 6"	825.0	1	OS 2"	30.0	40
			OT 8"	2,300.0	1	OS 2 1/2"	50.0	45
						OS 3"	82.0	30
						OS 4"	165.0	13

PVC灰色接頭(厚)

()%

品名規格	牌價	PC/BX	品名規格	牌價	PC/BX	品名規格	牌價	PC/BX
Y型(斜T)厚接頭(T3VO)			異徑S(直)型給水接頭(S3VO)			清除(潔)口接頭(T4VO)		
OY 11/2"	52.0	40	OS 1"x1/2"	8.5	230	清除短管 2"	29.0	60
OY 2"	76.0	28	OS 1"x3/4"	9.0	200	清除短管 3"	73.0	20
OY 2 1/2"	99.0	15	OS 1"x1"W	14.0	200	清除短管 4"	132.0	12
OY 3"	148.0	11	OS 1 1/4"x1/2"	11.0	140	清除短管 5"	205.0	6
OY 4"	290.0	5	WS 1 1/4"x1/2"	9.5	140	清除短管 6"	275.0	8
OY 5"	475.0	3	OS 1 1/4"x3/4"	13.0	110	清除短管 8"	700.0	1
OY 6"	805.0	1	OS 1 1/4"x1"	14.0	120	清除短管 10"	開模中	1
OY 8"	1,775.0	1	OS 1 1/4"x1 1/4"W	14.5	100			
			OS 1 1/2"x1"	17.0	90			
			OS 1 1/2"x1 1/4"	18.0	80			
			OS 2"x1"	26.0	75	法蘭接頭(FSVO)		
異徑Y型(斜T)厚接頭(T3VO)			OS 2"x1 1/4"	26.0	75	法蘭接頭 1 1/2"	100.0	30
OY 2"x1 1/2"	68.0	30	OS 3"x1 1/2"	49.0	40	法蘭接頭 2"	115.0	25
OY 2 1/2"x1 1/2"	68.0	15	OS 3"x2 1/2"	56.0	40	法蘭接頭 2 1/2"	139.0	20
OY 2 1/2"x2"	75.0	18	OS 4"x1 1/2"	84.0	20	法蘭接頭 3"	150.0	20
OY 3"x2"	110.0	15	OS 4"x2 1/2"	106.0	20	法蘭接頭 4"	245.0	10
OY 4"x2"	185.0	7	OS 4"x2"	105.0	20	法蘭接頭 5"	327.0	5
OY 4"x3"	230.0	7	OS 5"x3"	120.0	10	法蘭接頭 6"	485.0	4
OY 5"x2"	314.0	5	OS 6"x3"	238.0	7	法蘭接頭 8"	895.0	1
OY 5"x3"	358.0	4	OS 6"x4"	272.0	7	法蘭接頭 10"	1,715.0	1
OY 5"x4"	415.0	3	OS 6"x5"	297.0	7	法蘭接頭 12"	3,030.0	1
OY 6"x2"	446.0	1	OS 8"x4"	655.0	1			
OY 6"x3"	486.0	1	OS 8"x5"	660.0	1	龍頭(口)L型接頭(ALIVO)		
OY 6"x4"	540.0	1	OS 8"x6"	690.0	1	龍頭 L3/8"	5.5	620
OY 6"x5"	675.0	1	OS 10"x8"	1,385.0	1	龍頭 L1/2"	6.5	450
OY 8"x2"	965.0	1	OS 12"x8"	1,765.0	1	龍頭 L3/4"	8.0	280
OY 8"x3"	1,030.0	1						
OY 8"x4"	1,130.0	1						
OY 8"x5"	開模中	1						
OY 8"x6"	1,465.0	1				龍頭(口)T型接頭(ATIVO)		
OY 10"x5"	開模中	1				龍頭 T3/8"	7.5	400
OY 10"x6"	2,680.0	1				龍頭 T1/2"	9.0	270
						龍頭 T3/4"	12.0	170
						龍頭 T3/4"x1/2"	10	200
			塞口(CAIVO)					
同徑S(直)型給水接頭(SIVO)			塞口 2 1/2"0	33.0	42			
OS 1"	9.0	200	塞口 3"0	48.0	24			
OS 1 1/4"	15.0	100	塞口 3 1/2"	72.0	20	龍頭(口)S型(直)接頭(AVIVO)		
OS 3"	65.0	30	塞口 4"0	110.0	12	龍頭 S3/8"	5.0	600
OS 4"	133.0	13	塞口 5"0	163.0	10	龍頭 S1/2"	6.0	570
OS 5"	185.0	8	塞口 6"0	275.0	9	龍頭 S3/4"	8.0	350
OS 6"	395.0	5	塞口 8"0	565.0	1			
OS 8"	810.0	1	塞口 10"0	950.0	1			

欄位底色標示為 預定2019年3月31日起停產

PVC灰色接頭(薄)

()%

品名規格	牌價	PC/BX	品名規格	牌價	PC/BX	品名規格	牌價	PC/BX
45° L型排水接頭(P45L)			T型(排正T)排水接頭(PTA)			異徑順T型排水接頭		
L排 1"x45°	5.5	280	T排 1"	7.0	140	順T排 2"x1 1/2"	18.0	80
L排 1 1/4"x45°	6.5	150	T排 1 1/4"	8.0	80	順T排 2 1/2"x1 1/2"	30.0	45
L排 1 1/2"x45°	7.0	150	T排 1 1/2"	9.5	60	順T排 2 1/2"x2"	33.0	35
L排 2"x45°	9.5	75	T排 2"	16.0	40	順T排 3"x1 1/2"	34.0	30
L排 2 1/2"x2.5mmx45°	16.5	75	T排 2 1/2" X3mm	30.0	35	順T排 3"x2"	37.0	28
L排 2 1/2"x3.0mmx45°	訂製品	75	T排 3"	47.0	22	順T排 3 1/2"x1 1/2"	46.0	24
L排 3"x45°	27.0	45	T排 3 1/2"	53.0	16	順T排 3 1/2"x2"	51.0	20
L排 3 1/2"x45°	39.0	30	T排 114	77.0	10	順T排 3 1/2"x2 1/2"	61.0	16
L排 4"x45°	47.0	24	T排 5"	128.0	5	順T排 114x1 1/2"	54.0	18
L排 5"x45°	78.0	11	T排 6"	183.0	1	順T排 114x2"	55.0	15
L排 6"x45°	115.0	1	T排 8"	760.0	1	順T排 114x2 1/2"	63.0	12
L排 8"x45°	403.0	1	T排 10"	1455.0	1	順T排 114x3"	79.0	11
L排 10"x45°	895.0	1	T排 12"	1915.0	1	順T排 5"x2 1/2"	89.0	8
L排 12"x45°	1,405.0	1	異徑T型(排正T)給水接頭			順T排 5"x3"	98.0	7
			T排 2"x3/4"	12.5	60	順T排 5"x4"	114.0	6
45° L型排水接頭(單放口)			T排 2"x1 1/2"	14.0	100	順T排 6"x2"	123.0	1
L排 1 1/2"x45°(單)	5.0	160	T排 2 1/2"x3/4"	19.0	60	順T排 6"x3"	140.0	1
L排 2"x2mmx45°(單)	9.0	75	T排 2 1/2"x1 1/2"	23.0	55	順T排 6"x4"	168.0	1
L排 2 1/2"x45°(單)	12.5	75	T排 2 1/2"x2"	23.0	45	順T排 8"x6"	700.0	1
L排 3"x45°(單)	17.0	45	T排 3"x1 1/2"	30.0	34	順T排 10"x6"	1,290.0	1
L排 3 1/2"x45°(單)	23.0	30	T排 3"x2"	32.0	33	順T排 10"x8"	1,540.0	1
L排 4"x45°(單)	39.0	24	T排 3 1/2"x1 1/2"	37.0	28			
			T排 3 1/2"x2"	41.0	25			
90° L型排水接頭(P90L)			T排 3 1/2"x2 1/2"	48.0	20	排氣T型排水接頭(PTD)		
L排 1"x90°	6.5	200	T排 4"x1 1/2"	43.0	21	排氣T 3 1/2"x1 1/2"	44.0	22
L排 1 1/4"x90°	7.5	150	T排 4"x2"	55.0	17	排氣T 3 1/2"x2"	45.0	22
L排 1 1/2"x90°	8.0	100	T排 4"x2 1/2"	55.0	15	排氣T 114x2"	60.0	16
L排 2"x90°	13.0	55	T排 4"x3"	62.0	14			
L排 2 1/2"x3mm90°	23.0	55						
L排 3"x90°	37.0	35	T排 5"x2 1/2"	78.0	8			
L排 3 1/2"x90°	46.0	25	T排 5"x3"	82.0	8			
L排 114短口x90°	62.0	18	T排 5"x4"	100.0	6			
L排 5"x90°	95.0	8	T排 6"x2 1/2"	118.0	6			
L排 6"x90°	150.0	1	T排 6"x3"	126.0	1			
L排 8"x90°	475.0	1	T排 6"x4"	142.0	1			
L排 10"x90°	1,110.0	1	T排 8"x4"	490.0	1			
L排 12"x90°	1,740.0	1	T排 8"x6"	560.0	1			
90° L型排水接頭(異徑)			順T型排水接頭(PTB)					
L排 2 1/2"*2"x90°	20.0	70	順T排 1 1/2"	15.5	100			
			順T排 2"	22.5	50			
90° L型排水接頭(單放口)			順T排 2 1/2"	39.0	25			
L排 1 1/2"x90°(單)	5.5	100	順T排 3"	54.0	18			
L排 2"x2mm90°(單)	8.5	60	順T排 3 1/2"	75.0	10			
L排 2 1/2"x90°(單)	17.0	55	順T排 114	97.0	8			
L排 3"x90°(單)	23.0	35	順T排 5"	157.0	4			
L排 3 1/2"x90°(單)	30.0	25	順T排 6"	240.0	1			
L排 4"x90°(單)	50.0	18	順T排 8"	962.0	1			
			順T排 10"	1,945.0	1			

PVC灰色接頭(薄)

()%

品名規格	牌價	PC/BX	品名規格	牌價	PC/BX	品名規格	牌價	PC/BX
Y型(排斜T)排水接頭(PTC)			同徑S(直)型排水接頭(PSA)			樓板接頭(S2V0)		
Y排 1 1/4"	12.0	130	S排 1 1/4"	5.5	280	樓板接頭 1 1/2"	13.5	50
Y排 1 1/2"	12.0	105	S排 1 1/2"	6.0	200	樓板接頭 2"	18.0	35
Y排 2"	20.0	50	S排 2"	8.0	120	樓板接頭 3"	35.0	30
Y排 2 1/2"x3m/m	42.0	23	S排 2 1/2"	13.0	100	樓板接頭 3"*2 1/2"*2"	27.0	40
Y排 3"	67.0	15	S排 3"	18.0	70	樓板接頭 4"	47.0	20
Y排 3 1/2"	83.0	12	S排 3 1/2"	30.0	40	P型存水彎組(PAL)		
Y排 4"	110.0	8	S排 4"	33.0	35	外大牙 1 1/2"x2mm	24.0	40
Y排 5"	160.0	4	S排 5"	54.0	17	內大牙 2"x2mm 40.0 18		
Y排 6"	255.0	1	S排 6"	77.0	12	外大牙 2"x2mm 40.0 18		
Y排 8"	950.0	1	S排 8"	412.0	1	內大牙 2"x4mm 89.0 10		
			S排 10"	683.0	1	外大牙 2"x4mm 89.0 10		
異徑Y型(排斜T)排水接頭			異徑S(直)型排水接頭(PSB)			外大牙 3" 開模中		
Y排 2"x1 1/2"	15.0	70	S排 2"x1 1/4"	8.0	130	外大牙 4" 開模中		
Y排 2 1/2"x1 1/2"	29.0	45	S排 2"x1 1/2"	7.5	180	V型存水彎組(PAV)		
Y排 2 1/2"x2"	34.0	35	S排 2 1/2"x1 1/2"	12.5	150	外大牙 2"x4mm 95.0 10		
Y排 3"x1 1/2"	39.0	30	S排 2 1/2"x2"	14.0	150	通氣口(防蟲網)(S8V0)		
Y排 3"x2"	47.0	25	S排 3"x1 1/2"	13.0	110	通氣口 2" 6.5 140		
Y排 3 1/2"x1 1/2"	48.0	22	S排 3"x2"	17.0	120	通氣口 2 1/2" 9.0 90		
Y排 3 1/2"x2"	47.0	20	S排 3"x2 1/2"	17.0	100	通氣口 3" 13.0 54		
Y排 3 1/2"x2 1/2"	58.0	15	S排 3 1/2"x1 1/2"	20.0	75	止水板接頭(S7V0)		
Y排 4"x1 1/2"	60.0	18	S排 3 1/2"x2"	21.0	75	止水板接頭 2" 38.0 25		
Y排 4"x2"	62.0	14	S排 3 1/2"x2 1/2"	26.0	60	止水板接頭 2 1/2" 50.0 20		
Y排 4"x2 1/2"	66.0	10	S排 3 1/2"x3"	26.0	70	止水板接頭 3" 61.0 15		
Y排 4"x3"	81.0	9	S排 4"x2"	28.0	60	止水板接頭 4" 89.0 10		
Y排 5"x2"	88.0	9	S排 4"x2 1/2"	30.0	50	止水板接頭 5" 123.0 7		
Y排 5"x2 1/2"	92.0	8	S排 4"x3"	31.0	60	止水板接頭 6" 163.0 4		
Y排 5"x3"	130.0	7	S排 4"x3 1/2"	38.0	50	雙層止水板接頭		
Y排 5"x4"	111.0	5	S排 5"x2 1/2"	38.0	30	5"雙層止水板接頭 137.0 7		
Y排 6"x2 1/2"	140.0	1	S排 5"x3"	48.0	30	S排 6"x5" 77.0 17		
Y排 6"x3"	166.0	1	S排 5"x4"	52.0	30	S排 8"x6" 275.0 1		
Y排 6"x4"	192.0	1	S排 6"x2 1/2"	59.0	21	S排 10"x8" 720.0 1		
Y排 8"x4"	575.0	1	S排 6"x3"	67.0	20	Y型(排斜T)排水接頭單放口		
Y排 8"x6"	745.0	1	S排 6"x4"	76.0	20	Y排 2" 20.0 50		
			S排 6"x5"	77.0	17	高架橋用漏斗(T7V0)		
			S排 8"x6"	275.0	1	高架橋用8"漏斗 1,500 1		
			S排 10"x8"	720.0	1	卡式穿樑接頭(S9V0)		
						卡式穿樑接頭 2" 10.0 100		
						卡式穿樑接頭 2 1/2" 14.0 80		
						卡式穿樑接頭 3" 15.0 50		
						卡式穿樑接頭 4" 22.0 30		
						卡式穿樑接頭 5" 26.0 25		
						卡式穿樑接頭 6" 39.0 20		
						竹筏塞口 5" 41.0 20		
						竹筏塞口 6" 67.0 18		
						竹筏塞口 8" 120.0 12		
						竹筏塞口 10" 240.0 8		
						竹筏塞口 12" 375.0 5		
						竹筏塞口 14" 715.0 1		
						竹筏塞口 16" 1025.0 1		

PVC橘色接頭(厚)

()%

品名規格	牌價	PC/BX	品名規格	牌價	PC/BX	品名規格	牌價	PC/BX
45° L型(RM45L)			同徑順T型(RMTB)			同徑S(直)型(RMS)		
OL 1 1/2"x45° 橋	26.0	55	O順T 1 1/2" 橋	52.0	40	OS 1 1/2" 橋	24.0	65
OL 2"x45° 橋	42.0	30	O順T 2" 橋	79.0	25	OS 2" 橋	35.0	40
OL 2 1/2"x45° 橋	56.0	35	O順T 2 1/2" 橋	102.0	18	OS 2 1/2" 橋	47.0	45
OL 3"x45° 橋	85.0	25	O順T 3" 橋	174.0	10	OS 3" 橋	75.0	30
OL 4"x45° 橋	172.0	11	O順T 4" 橋	349.0	4	OS 4" 橋	154.0	13
OL 5"x45° 橋	278.0	6	O順T 5" 橋	558.0	3	OS 5" 橋	214.0	8
OL 6"x45° 橋	473.0	1	O順T 6" 橋	785.0	1	OS 6" 橋	454.0	5
OL 8"x45° 橋	965.0	1	O順T 8" 橋	1,605.0	1	OS 8" 橋	875.0	1
OL 10"x45° 橋	2,085.0	1	異徑順T型			OS 10" 橋	1,755.0	1
45° L型單放口			O順T 2"x1 1/2" 橋	63.0	35	異徑S(直)型		
OL 2"x45°(單)橋	30.0	30	O順T 2 1/2"x2" 橋	90.0	20	OS 2"x1 1/2" 橋 25.0 75		
OL 3"x45°(單)橋	70.0	25	O順T 3"x2" 橋	125.0	15	OS 2"x1 1/2" 橋 34.0 70		
OL 4"x45°(單)橋	113.0	11	O順T 4"x2" 橋	214.0	8	OS 2 1/2"x2" 橋 45.0 36		
OL 5"x45°(單)橋	181.0	6	O順T 4"x3" 橋	270.0	7	OS 3"x2" 橋 61.0 40		
OL 6"x45°(單)橋	388.0	1	O順T 5"x3" 橋	371.0	4	OS 4"x2" 橋 121.0 20		
			O順T 5"x4" 橋	482.0	4	OS 4"x3" 橋 137.0 20		
			O順T 6"x2" 橋	459.0	1	OS 5"x3" 橋 139.0 10		
			O順T 6"x3" 橋	563.0	1	OS 5"x4" 橋 204.0 10		
			O順T 6"x4" 橋	600.0	1	OS 6"x3" 橋 278.0 7		
			O順T 6"x5" 橋	700.0	1	OS 6"x4" 橋 314.0 7		
90° L型(RM90L)			O順T 8"x2" 橋	訂製品	1	OS 6"x5" 橋 342.0 7		
OL 1 1/2"0x90° 橋	29.0	45	O順T 8"x3" 橋	1,140.0	1	OS 8"x4" 橋 710.0 1		
OL 2"0x90° 橋	47.0	30	O順T 8"x4" 橋	1,235.0	1	OS 8"x5" 橋 715.0 1		
OL 2 1/2"0x90° 橋	68.0	30	O順T 8"x6" 橋	1,480.0	1	OS 8"x6" 橋 750.0 1		
OL 3"x90° 橋	107.0	20	同徑Y型(斜T)(RMTc)			OS 10"x8" 橋 1,500.0 1		
OL 4"x90° 橋	208.0	9	OY 1 1/2" 橋	60.0	40	塞口(RMCA)		
OL 5"x90° 橋	313.0	5	OY 2" 橋	87.0	28	塞口 1 1/2"0橋 16.0 140		
OL 6"x90° 橋	547.0	1	OY 3" 橋	171.0	11	塞口 2"0橋 24.0 80		
OL 8"x90° 橋	1,035.0	1	OY 4" 橋	333.0	5	塞口 3"0橋 56.0 24		
OL 10"x90° 橋	2,570.0	1	OY 5" 橋	548.0	3	塞口 4"0橋 127.0 12		
			OY 6" 橋	926.0	1	塞口 5"0橋 188.0 20		
			OY 8" 橋	1,915.0	1	塞口 6"0橋 313.0 18		
異徑90° L型			異徑Y型(斜T)			塞口 8"0橋 610.0 1		
OL 3/4"x1 1/2"x90° 橋	訂製	300	OY 2"x1 1/2" 橋	79.0	30	塞口 10"0橋 訂製品 1		
OL 1"x1 1/2"x90° 橋	訂製	200	OY 2 1/2"x2" 橋	87.0	18	清除短管(RMTD)		
OL 1"x3/4"x90° 橋	訂製	160	OY 3"x2" 橋	127.0	15	清除短管 2" 橋 34.0 60		
			OY 4"x2" 橋	214.0	7	清除短管 3" 橋 84.0 20		
			OY 4"x3" 橋	265.0	7	清除短管 4" 橋 153.0 12		
同徑T型(RMTA)			OY 5"x2" 橋	362.0	5	清除短管 5" 橋 237.0 6		
OT 2" 橋	63.0	15	OY 5"x3" 橋	412.0	4	清除短管 6" 橋 317.0 8		
OT 4" 橋	335.0	6	OY 5"x4" 橋	479.0	3	清除短管 8" 橋 755.0 1		
OT 10" 橋	訂製品	1	OY 6"x2" 橋	515.0	1	清除短管 10" 橋 開模中 1		
			OY 6"x3" 橋	560.0	1	4" *6" 下水道防臭接頭(RMS)		
			OY 6"x4" 橋	622.0	1	A型(橘色) 670 2		
			OY 6"x5" 橋	777.0	1	B型(橘色) 515 2		
			OY 8"x2" 橋	1,045.0	1			
			OY 8"x3" 橋	1,115.0	1			
			OY 8"x4" 橋	1,225.0	1			
			OY 8"x6" 橋	1,580.0	1			
			OY 10"x6" 橋	2,900.0	1			

PVC橘色接頭(薄)

()%

品名規格	牌價	PC/BX	品名規格	牌價	PC/BX	品名規格	牌價	PC/BX
45° L型(RMP45L)			異徑T型			異徑Y型(RMPS)		
L排 11/2" x45° 橋	8.0	150	T排 2" x11/2" 橋	17.0	100	Y排 2" x11/2" 橋	17.0	70
L排 2" x45° 橋	11.0	75	T排 3" x2" 橋	37.0	33	Y排 21/2" x11/2" 橋	33.0	45
L排 21/2" x2.5mmx45° 橋	19.0	75	T排 31/2" x2" 橋	47.0	25	Y排 21/2" x2" 橋	39.0	35
L排 3" x45° 橋	31.0	45	T排 4" x11/2" 橋	49.0	21	Y排 3" x11/2" 橋	45.0	30
L排 31/2" x45° 橋	45.0	30	T排 4" x2" 橋	63.0	17	Y排 3" x2" 橋	54.0	25
L排 114x45° 橋	55.0	24	T排 4" x3" 橋	71.0	14	Y排 31/2" x2" 橋	54.0	20
L排 5" x45° 橋	90.0	11	T排 5" x4" 橋	115.0	6	Y排 114x2" 橋	72.0	14
L排 6" x45° 橋	132.0	1	T排 6" x4" 橋	165.0	1	Y排 114x3" 橋	94.0	9
L排 8" x45° 橋	438.0	1				Y排 5" x3" 橋	128.0	5
						Y排 5" x114橋	150.0	5
			同徑順T型(RMP1B)			Y排 6" x3" 橋	192.0	1
45° L型(單放口)			順T排 11/2" 橋	18.0	100	Y排 6" x114橋	222.0	1
L排 11/2" x45° (單)橋	6.0	160	順T排 2" 橋	26.0	50			
L排 2" x2mmx45° (單)橋	10.0	75	順T排 21/2" 橋	45.0	25	同徑S(直)型		
L排 21/2" x45° (單)橋	14.5	75	順T排 3" 橋	62.0	18	S排 11/2" 橋	7.0	200
L排 3" x45° (單)橋	19.0	45	順T排 31/2" 橋	87.0	10	S排 2" 橋	9.0	120
L排 31/2" x45° (單)橋	26.0	30	順T排 114橋	112.0	8	S排 3" 橋	21.0	70
L排 4" x45° (單)橋	45.0	24	順T排 5" 橋	182.0	4	S排 4" 橋	38.0	35
			順T排 6" 橋	278.0	1			
			順T排 8" 橋	1,045.0	1	異徑S(直)型		
90° L型(RMP90L)						S排 2" x11/2" 橋	9.0	180
L排 11/2" x90° 橋	9.0	100				S排 21/2" x2" 橋	16.0	150
L排 2" x90° 橋	14.5	55	異徑順T型			S排 3" x2" 橋	20.0	120
L排 21/2" x3mmx90° 橋	27.0	55	順T排 2" x11/2" 橋	21.0	80	S排 31/2" x2" 橋	25.0	75
L排 3" x90° 橋	43.0	35	順T排 21/2" x11/2" 橋	35.0	45	S排 4" x2" 橋	33.0	60
L排 31/2" x90° 橋	53.0	25	順T排 21/2" x2" 橋	38.0	35	S排 114x3" 橋	36.0	60
L排 114短口x90° 橋	71.0	18	順T排 3" x11/2" 橋	39.0	30	S排 5" x114 橋	60.0	30
L排 5" x90° 橋	110.0	8	順T排 3" x2" 橋	42.0	28	S排 6" x4" 橋	87.0	20
L排 6" x90° 橋	172.0	1	順T排 31/2" x2" 橋	59.0	20			
L排 8" x90° 橋	515.0	1	順T排 114x11/2" 橋	62.0	18	P型存水彎組(RMAL)		
			順T排 114x2" 橋	64.0	15	外大牙 11/2" x2mm橋	28.0	40
			順T排 114x21/2" 橋	72.0	12			
90° L型(單放口)			順T排 114x3" 橋	91.0	11			
L排 11/2" x90° (單)橋	6.5	100	順T排 5" x3" 橋	113.0	7	內大牙 2" x2mm橋	47.0	18
L排 2" x2mm90° (單)橋	10.0	60	順T排 5" x4" 橋	132.0	6	外大牙 2" x2mm橋	47.0	18
L排 21/2" x90° (單)橋	19.0	55	順T排 6" x3" 橋	162.0	1			
L排 3" x90° (單)橋	26.0	35	順T排 6" x4" 橋	195.0	1	內大牙 2" x4mm橋	102.0	10
L排 31/2" x90° (單)橋	34.0	25				外大牙 2" x4mm橋	102.0	10
L排 4" x90° (單)橋	58.0	18						
			同徑Y型(RMP1C)					
			Y排 11/2" 橋	14.0	105	V型存水彎組(RMAV)		
同徑T型(RMTA)			Y排 2" 橋	23.0	50	外大牙 2" x4mm橋	108	10
T排 2" 橋	18.0	40	Y排 21/2" x3m/m橋	49.0	23	樓板接頭(RMSA)		
T排 21/2" 橋	34.0	35	Y排 3" 橋	77.0	15	樓板接頭 11/2" 橋	15.5	50
T排 3" 橋	54.0	22	Y排 31/2" 橋	96.0	12	樓板接頭 2" 橋	21.0	35
T排 31/2" 橋	61.0	16	Y排 114橋	127.0	8			
T排 4" 橋	88.0	10	Y排 5" 橋	185.0	4			
T排 5" 橋	147.0	5	Y排 6" 橋	294.0	1			
T排 6" 橋	210.0	1	Y排 8" 橋	1,030.0	1	樓板接頭 4" 橋	54.0	20

HIW-PVC耐衝擊接頭

()%

品名規格	牌價	PC/BX	品名規格	牌價	PC/BX	品名規格	牌價	PC/BX
45° L型接頭(PW45L)			異徑T型(正T)接頭			異徑Y型(斜T)接頭		
OL 1/2" x45°	29.0	380	OT 3/4" x1/2"	40.0	170	OY 2" x11/2"	302.0	30
OL 3/4" x45°	34.0	250	WT 1" x1/2"	64.0	110	OY 3" x2"	440.0	15
WL 1" x45°	70.0	140	WT 1" x3/4"	65.0	100	OY 4" x2"	740.0	7
WL 11/4" x45°	開模中	80	WT 11/4" x1/2"	72.0	75	OY 4" x3"	924.0	7
OL 11/2" x45°	88.0	55	WT 11/4" x3/4"	75.0	70	OY 5" x2"	1,356.0	5
OL 2" x45°	140.0	30	WT 11/4" x1"	80.0	60	OY 5" x3"	1,532.0	4
OL 21/2" x45°	194.0	35	OT 11/2" x1/2"	102.0	50	OY 5" x4"	1,700.0	3
OL 3" x45°	292.0	25	OT 11/2" x3/4"	112.0	45	OY 6" x2"	1,868.0	1
OL 4" x45°	592.0	11	WT 11/2" x1"	120.0	40	OY 6" x3"	2,016.0	1
OL 5" x45°	960.0	6	WT 11/2" x11/4"	130.0	35	OY 6" x4"	2,230.0	1
OL 6" x45°	1,674.0	1	OT 2" x1/2"	144.0	35	OY 6" x5"	2,792.0	1
OL 8" x45°	3,960.0	1	OT 2" x3/4"	158.0	30	OY 8" x2"	3,696.0	1
OL 10" x45°	8,890.0	1	WT 2" x1"	180.0	30	OY 8" x3"	3,918.0	1
			WT 2" x11/4"	196.0	25	OY 8" x4"	4,208.0	1
			OT 2" x11/2"	196.0	20	OY 8" x6"	5,502.0	1
			OT 21/2" x11/2"	260.0	25	OY 10" x6"	11,064.0	1
90° L型接頭(PW90L)			OT 21/2" x2"	290.0	25			
OL 1/2" x90°	26.0	350	OT 3" x3/4"	284.0	25			
OL 3/4" x90°	32.0	230	WT 3" x1"	430.0	25			
WL 1" x90°	49.0	120	OT 3" x11/2"	365.0	20	同徑S(直)型接頭(PWS1)		
WL 11/4" x90°	70.0	70	OT 3" x2"	410.0	18	OS 1/2"	24.0	500
OL 11/2" x90°	96.0	45	OT 3" x21/2"	454.0	15	OS 3/4"	28.0	280
OL 2" x90°	158.0	30	OT 4" x11/2"	606.0	10	WS 1"	41.0	200
OL 21/2" x90°	228.0	30	OT 4" x2"	666.0	8	WS 11/4"	54.0	100
OL 3" x90°	370.0	20	OT 4" x3"	754.0	8	OS 11/2"	84.0	65
OL 4" x90°	734.0	9	OT 5" x3"	1,048.0	5	OS 2"	120.0	40
OL 5" x90°	1,022.0	5	OT 5" x4"	1,232.0	4	OS 21/2"	205.0	45
OL 6" x90°	1,930.0	1	OT 6" x3"	1,532.0	1	OS 3"	272.0	30
OL 8" x90°	4,020.0	1	OT 6" x4"	1,778.0	1	OS 31/2"	320.0	23
OL 10" x90°	10,748.0	1	OT 6" x5"	2,968.0	1	OS 4"	552.0	13
			OT 8" x4"	5,170.0	1	OS 5"	732.0	8
			OT 8" x6"	5,795.0	1	OS 6"	1,656.0	5
						OS 8"	3,675.0	1
						OS 10"	7,530.0	1
T型(正T)接頭(PWT1)			OT 1/2"	34.0	220			
			OT 3/4"	40.0	140	Y型(斜T)接頭(PWT3)		
			WT 1"	67.0	80	OY 11/2"	224.0	40
			WT 11/4"	95.0	50	OY 2"	312.0	28
			OT 11/2"	132.0	30	OY 3"	600.0	11
			OT 2"	210.0	15	OY 4"	1,152.0	5
			OT 21/2"	320.0	22	OY 5"	1,954.0	3
			OT 3"	600.0	14	OY 6"	3,126.0	1
			OT 4"	960.0	6	OY 8"	6,426.0	1
			OT 5"	1,356.0	4			
			OT 6"	2,324.0	1			
			OT 8"	8,300.0	1			
			OT 10"	14,900.0	1			

HIW-PVC耐衝擊接頭

()%

品名規格	牌價	PC/BX	品名規格	牌價	PC/BX	品名規格	牌價	PC/BX
異徑S(直)型接頭(PWSI)			止閥(閘)接頭(PWSD)			塞口(管帽) (PWCA)		
OS 3/4"x1/2"	26.0	380	止閥 1/2"	22.0	670	塞口 1/2"	18.0	900
WS 1"x1/2"	38.0	200	止閥 1/2"入銅	1,200.0	160	塞口 3/4"	22.0	500
OS 1"x1"W	56.0	200	止閥 3/4"	26.0	420	塞口 1"W	30.0	360
WS 1"x3/4"	40.0	200	止閥 3/4"入銅	1,500.0	90	塞口 1 1/4"W	39.0	230
WS 1 1/4"x1/2"	57.0	140	止閥 1"W	40.0	235	塞口 1 1/2"	60.0	140
WS 1 1/4"x3/4"	53.0	110	止閥 1"W入銅	開模中	50	塞口 2"	90.0	80
WS 1 1/4"x1"	62.0	120	止閥 1 1/4"W	54.0	150	塞口 2 1/2"	138.0	42
OS 1 1/4"x1 1/4"W	71.0	100	止閥 1 1/4"W入銅	開模中	150	塞口 3"	196.0	24
OS 1 1/2"x1/2"	64.0	100	止閥 1 1/2"	70.0	110	塞口 4"	474.0	12
OS 1 1/2"x3/4"	74.0	90	止閥 1 1/2"入銅	開模中	110	塞口 5"	678.0	10
WS 1 1/2"x1"	68.0	90	止閥 2"	106.0	70	塞口 6"	1,084.0	9
WS 1 1/2"x1 1/4"	80.0	80	止閥 2"入銅	3,200.0	27	塞口 8"	2,500.0	1
OS 2"x1/2"	90.0	75	止閥 2 1/2"	152.0	42	塞口 10"	訂製	1
OS 2"x3/4"	96.0	75	止閥 3"	202.0	24			
WS 2"x1"	104.0	75	止閥 4"	384.0	12			
WS 2"x1 1/4"	114.0	75	止閥 5"	714.0	15			
OS 2"x1 1/2"	118.0	70	止閥 6"	1,348.0	8			
OS 2 1/2"x1 1/2"	140.0	40						
OS 2 1/2"x2"	162.0	36						
OS 3"x1 1/2"	196.0	40						
OS 3"x2"	242.0	40	龍頭(口)L型接頭(PWBL)					
OS 3"x2 1/2"	222.0	40	龍頭 L1/2"入銅	93.0	190			
OS 4"x1 1/2"	340.0	20	龍頭 L3/4"入銅	124.0	115			
OS 4"x2"	442.0	20						
OS 4"x3"	646.0	20						
OS 5"x4"	900.0	10						
OS 6"x3"	978.0	7	龍頭(口)T型接頭(PWBT)					
OS 6"x4"	1,146.0	7	龍頭 T1/2"入銅	100.0	110			
OS 6"x5"	1,216.0	7	龍頭 T3/4"入銅	140.0	65			
OS 8"x4"	3,020.0	1	龍頭 T3/4"x1/2"入銅	107.0	80			
OS 8"x5"	3,020.0	1						
OS 8"x6"	3,150.0	1						
OS 10"x8"	6,400.0	1						
			膠合劑(PWO)					
						1KG/CA	800.0	1
			龍頭(口)S型(直)接頭(PWBS)					
			龍頭 S1/2"0入銅	95.0	230			
			龍頭 S3/4"0入銅	121.0	150			
			龍頭 S1"W入銅	355.0	60			
法蘭接頭(PWF)								
法蘭接頭 1 1/2"	496.0	30						
法蘭接頭 2"	566.0	25						
法蘭接頭 2 1/2"	672.0	20						
法蘭接頭 3"	704.0	20						
法蘭接頭 4"	1,124.0	10						
法蘭接頭 5"	1,400.0	5						
法蘭接頭 6"	2,016.0	4						
法蘭接頭 8"	3,284.0	1						
法蘭接頭 10"	7,750.0	1						
法蘭接頭 12"	13,900.0	1						

HT-CPVC耐熱接頭

()%

品名規格	牌價	PC/BX	品名規格	牌價	PC/BX	品名規格	牌價	PC/BX
45° L型接頭(CPJ45L)			異徑T型(正T)接頭			異徑S(直)型接頭(CPJS)		
OL 1/2"x45°	22.0	380	OT 3/4"x1/2"	35.0	170	OS 3/4"x1/2"	22.0	380
OL 3/4"x45°	27.0	250	WT 1"x1/2"	51.0	110	WS 1"x1/2"	32.0	200
WL 1"x45°	43.0	140	WT 1"x3/4"	54.0	100	WS 1"x3/4"	35.0	200
WL 1 1/4"x45°	開模中	80	WT 1 1/4"x1/2"	65.0	75	OS 1"x1"W	33.0	200
OL 1 1/2"x45°	78.0	55	WT 1 1/4"x3/4"	75.0	70	WS 1 1/4"x1/2"	45.0	140
OL 2"x45°	128.0	30	WT 1 1/4"x1"	78.0	60	WS 1 1/4"x3/4"	40.0	110
OL 2 1/2"x45°	175.0	35	OT 1 1/2"x1/2"	91.0	50	WS 1 1/4"x1"	45.0	120
OL 3"x45°	300.0	25	OT 1 1/2"x3/4"	102.0	45	OS 1 1/4"x1 1/4"W	47.0	100
OL 4"x45°	592.0	11	WT 1 1/2"x1"	97.0	40	OS 1 1/2"x1/2"	58.0	100
OL 5"x45°	872.0	6	WT 1 1/2"x1 1/4"	107.0	35	OS 1 1/2"x3/4"	65.0	90
OL 6"x45°	1,520.0	1	OT 2"x1/2"	130.0	35	WS 1 1/2"x1"	68.0	90
OL 8"x45°	3,485.0	1	OT 2"x3/4"	141.0	30	WS 1 1/2"x1 1/4"	69.0	80
OL 10"x45°	訂製品	1	WT 2"x1"	145.0	30	OS 2"x1/2"	81.0	75
			WT 2"x1 1/4"	180.0	25	OS 2"x3/4"	85.0	75
			OT 2"x1 1/2"	175.0	20	WS 2"x1"	100.0	75
			OT 2 1/2"x1 1/2"	280.0	25	WS 2"x1 1/4"	105.0	75
			OT 2 1/2"x2"	325.0	25	OS 2"x1 1/2"	107.0	70
90° L型接頭(CPJ90L)			OT 3"x3/4"	257.0	25	OS 2 1/2"x1 1/2"	128.0	40
OL 1/2"x90°	20.0	350	WT 3"x1"	410.0	25	OS 2 1/2"x2"	146.0	36
OL 3/4"x90°	25.0	230	OT 3"x1 1/2"	390.0	20	OS 3"x1 1/2"	178.0	40
WL 1"x90°	40.0	120	OT 3"x2"	370.0	18	OS 3"x2"	225.0	40
WL 1 1/4"x90°	55.0	70	OT 3"x2 1/2"	404.0	15	OS 3"x2 1/2"	201.0	40
OL 1 1/2"x90°	86.0	45	OT 4"x1 1/2"	547.0	10	OS 4"x1 1/2"	307.0	20
OL 2"x90°	143.0	30	OT 4"x2"	595.0	8	OS 4"x2"	403.0	20
OL 2 1/2"x90°	205.0	30	OT 4"x3"	684.0	8	OS 4"x3"	425.0	20
OL 3"x90°	360.0	20	OT 5"x3"	952.0	5	OS 5"x4"	750.0	10
OL 4"x90°	692.0	9	OT 5"x4"	725.0	4	OS 6"x3"	890.0	7
OL 5"x90°	928.0	5	OT 6"x3"	1,392.0	1	OS 6"x4"	1,040.0	7
OL 6"x90°	1,752.0	1	OT 6"x4"	1,616.0	1	OS 6"x5"	1,104.0	7
OL 8"x90°	3,670.0	1	OT 6"x5"	2,696.0	1	OS 8"x4"	2,540.0	1
OL 10"x90°	訂製品	1	OT 8"x4"	4,660.0	1	OS 8"x5"	2,540.0	1
			OT 8"x6"	5,175.0	1	OS 8"x6"	2,650.0	1
						OS 10"x8"	訂製品	1
T型(正T)接頭(CPJT)								
OT 1/2"	29.0	220	同徑S(直)型接頭					
OT 3/4"	41.0	140	OS 1/2"	21.0	500			
WT 1"	55.0	80	OS 3/4"	23.0	280			
WT 1 1/4"	80.0	50	WS 1"	33.0	200			
OT 1 1/2"	119.0	30	WS 1 1/4"	49.0	100			
OT 2"	191.0	15	OS 1 1/2"	73.0	65			
OT 2 1/2"	340.0	22	OS 2"	105.0	40			
OT 3"	540.0	14	OS 2 1/2"	175.0	45			
OT 4"	1,050.0	6	OS 3"	230.0	30			
OT 5"	1,350.0	4	OS 4"	501.0	13			
OT 6"	2,300.0	1	OS 5"	665.0	8			
OT 8"	7,160.0	1	OS 6"	1,500.0	5			
OT 10"	訂製品	1	OS 8"	3,100.0	1			
			OS 10"	訂製品	1			

南亞 CPVC SCH80 塑膠管件

直管單位：元/M

直管()% 另件()% 膠合劑及清潔劑()%

管徑	直管(SCH80) CP8A	直管(SCH40) CP4A	90度彎頭 CPA90L	45度彎頭 CPA45L	三通 CPAT	接頭 CPAS	十字通 CPAX	閘接頭 CPAS4
1/2"	188	160	86	104	202	90	1150	120
3/4"	255	212	109	151	204	126	1200	143
1"	375	313	173	240	250	170	1350	240
1 1/4"	516	422	375	472	527	255	1400	354
1 1/2"	627	504	418	485	604	321	1550	478
2"	868	676	506	544	673	373	2000	648
2 1/2"	1323	1066	1163	1111	1712	830	2700	1768
3"	1773	1395	1317	1428	1712	902	3350	2376
4"	2592	1987	2372	1959	2279	1182	6000	4016
6"	5044	3668	4765	6037	5930	2784		
8"	8817	6593	11662	12559	16989	7519		
10"	15988	10762						
12"	21980	14217						

管徑	管帽 CPACA	法蘭 CPAF	盲法蘭 CPAFB	龍頭 L CPAAL	龍頭 S CPAAS	由任 CPAS5	由任(牙) CPAS6	Y型三通 CPATC
1/2"	141	380	570	226	146	387	415	235
3/4"	200	389	619	265	154	406	734	240
1"	355	425	771	347	357	486	1012	400
1 1/4"	388	519	873	509	365	984	1929	600
1 1/2"	388	576	1221	771	425	1002	1929	880
2"	409	697	1283	990	740	1661	2180	2150
2 1/2"	1378	1455	1941		1406			
3"	1511	1511	2500		2884	3447	6140	10500
4"	1536	2041	3268		4800	4403	7165	11000
6"	5100	3477	5481					15100
8"	18000	9100	10167					

管徑	異徑接頭長 CPASL	異徑三通 CPART	異徑接頭短 CPASS	管徑	異徑接頭長 CPASL	異徑三通 CPART	異徑接頭短 CPASS
1/2"*1/4"			250	2 1/2"*2"	1130		706
1/2"*3/8"			250	3"*1"			1076
3/4"*1/2"	236	448	97	3"*1 1/4"			1076
1"*1/2"	337	590	149	3"*1 1/2"			1076
1"*3/4"	337	516	149	3"*2"	2330	2562	1076
1 1/4"*1/2"	772		398	3"*2 1/2"			1076
1 1/4"*3/4"	772		398	4"*2"	2780	3239	1190
1 1/4"*1"	772	1009	398	4"*3"	2780	3239	1190
1 1/2"*1/2"	766		449	6"*3"	7550		2553
1 1/2"*3/4"	766	1054	449	6"*4"	6315	9145	2535
1 1/2"*1"	766	1054	449	8"*6"	12500	16788	8345
2"*1/2"		1256	580	重量	膠合劑 CPO	清潔劑 UPCO	
2"*3/4"	1013	1256	580	1Pt	1000	800	
2"*1"	1013	1256	580	1Qt	1800	1200	
2"*1 1/4"	1013		580				
2"*1 1/2"	1013	1256	580				

輸水用HDPE管 ()%

標稱外徑	標稱壓力	管系	平均外徑	最小厚度	牌價(元/M)
32mm	PN10	SDR17	32mm	2.0mm	21.00
40mm	PN10	SDR17	40mm	2.4mm	33.00
50mm	PN10	SDR17	50mm	3.0mm	50.00
63mm	PN10	SDR17	63mm	3.8mm	80.00
75mm	PN10	SDR17	75mm	4.5mm	112.00
90mm	PN10	SDR17	90mm	5.4mm	166.00
110mm	PN10	SDR17	110mm	6.6mm	250.00
125mm	PN10	SDR17	125mm	7.4mm	306.00
140mm	PN10	SDR17	140mm	8.3mm	386.00
160mm	PN10	SDR17	160mm	9.5mm	506.00
180mm	PN10	SDR17	180mm	10.7mm	634.00
200mm	PN10	SDR17	200mm	11.9mm	792.00
225mm	PN10	SDR17	225mm	13.4mm	993.00
250mm	PN10	SDR17	250mm	14.8mm	1,217.00
280mm	PN10	SDR17	280mm	16.6mm	1,529.00
315mm	PN10	SDR17	315mm	18.7mm	1,942.00
355mm	PN10	SDR17	355mm	21.1mm	2,464.00
400mm	PN10	SDR17	400mm	23.7mm	3,114.00
450mm	PN10	SDR17	450mm	26.7mm	3,946.00
500mm	PN10	SDR17	500mm	29.7mm	5,005.00
560mm	PN10	SDR17	560mm	33.2mm	6,108.00
630mm	PN10	SDR17	630mm	37.4mm	7,735.00
710mm	PN10	SDR17	710mm	42.1mm	9,831.00
800mm	PN10	SDR17	800mm	47.4mm	12,465.00
25mm	PN12.5	SDR13.6	25mm	2.0mm	17.00
32mm	PN12.5	SDR13.6	32mm	2.4mm	25.00
40mm	PN12.5	SDR13.6	40mm	3.0mm	40.00
50mm	PN12.5	SDR13.6	50mm	3.7mm	61.00
63mm	PN12.5	SDR13.6	63mm	4.7mm	96.00
75mm	PN12.5	SDR13.6	75mm	5.6mm	137.00
90mm	PN12.5	SDR13.6	90mm	6.7mm	195.00
110mm	PN12.5	SDR13.6	110mm	8.1mm	289.00
125mm	PN12.5	SDR13.6	125mm	9.2mm	374.00
140mm	PN12.5	SDR13.6	140mm	10.3mm	467.00
160mm	PN12.5	SDR13.6	160mm	11.8mm	611.00
180mm	PN12.5	SDR13.6	180mm	13.3mm	776.00
200mm	PN12.5	SDR13.6	200mm	14.7mm	948.00
225mm	PN12.5	SDR13.6	225mm	16.6mm	1,204.00
250mm	PN12.5	SDR13.6	250mm	18.4mm	1,483.00
280mm	PN12.5	SDR13.6	280mm	20.6mm	1,859.00
315mm	PN12.5	SDR13.6	315mm	23.2mm	2,360.00
355mm	PN12.5	SDR13.6	355mm	26.1mm	2,986.00
400mm	PN12.5	SDR13.6	400mm	29.4mm	3,793.00
450mm	PN12.5	SDR13.6	450mm	33.1mm	4,756.00
500mm	PN12.5	SDR13.6	500mm	36.8mm	5,861.00
560mm	PN12.5	SDR13.6	560mm	41.2mm	7,361.00
630mm	PN12.5	SDR13.6	630mm	46.3mm	9,294.00
710mm	PN12.5	SDR13.6	710mm	52.2mm	11,807.00
800mm	PN12.5	SDR13.6	800mm	58.8mm	15,246.00

符合CNS 2456-2規範

輸水用HDPE管 ()%

標稱外徑	標稱壓力	管系	平均外徑	最小厚度	牌價(元/M)
20mm	PN16	SDR11	20mm	2.0mm	13.00
25mm	PN16	SDR11	25mm	2.3mm	19.00
32mm	PN16	SDR11	32mm	3.0mm	30.00
40mm	PN16	SDR11	40mm	3.7mm	48.00
50mm	PN16	SDR11	50mm	4.6mm	73.00
63mm	PN16	SDR11	63mm	5.8mm	117.00
75mm	PN16	SDR11	75mm	6.8mm	162.00
90mm	PN16	SDR11	90mm	8.2mm	235.00
110mm	PN16	SDR11	110mm	10.0mm	350.00
125mm	PN16	SDR11	125mm	11.4mm	453.00
140mm	PN16	SDR11	140mm	12.7mm	563.00
160mm	PN16	SDR11	160mm	14.6mm	744.00
180mm	PN16	SDR11	180mm	16.4mm	933.00
200mm	PN16	SDR11	200mm	18.2mm	1,177.00
225mm	PN16	SDR11	225mm	20.5mm	1,457.00
250mm	PN16	SDR11	250mm	22.7mm	1,808.00
280mm	PN16	SDR11	280mm	25.4mm	2,269.00
315mm	PN16	SDR11	315mm	28.6mm	2,881.00
355mm	PN16	SDR11	355mm	32.2mm	3,624.00
400mm	PN16	SDR11	400mm	36.3mm	4,618.00
450mm	PN16	SDR11	450mm	40.9mm	5,825.00
500mm	PN16	SDR11	500mm	45.4mm	7,242.00
560mm	PN16	SDR11	560mm	50.8mm	8,881.00
630mm	PN16	SDR11	630mm	57.2mm	11,409.00
710mm	PN16	SDR11	710mm	64.5mm	14,295.00
800mm	PN16	SDR11	800mm	72.6mm	18,128.00
16mm	PN20	SDR9	16mm	2.0mm	10.00
20mm	PN20	SDR9	20mm	2.3mm	14.00
25mm	PN20	SDR9	25mm	3.0mm	23.00
32mm	PN20	SDR9	32mm	3.6mm	36.00
40mm	PN20	SDR9	40mm	4.5mm	56.00
50mm	PN20	SDR9	50mm	5.6mm	88.00
63mm	PN20	SDR9	63mm	7.1mm	139.00
75mm	PN20	SDR9	75mm	8.4mm	195.00
90mm	PN20	SDR9	90mm	10.1mm	281.00
110mm	PN20	SDR9	110mm	12.3mm	418.00
125mm	PN20	SDR9	125mm	14.0mm	541.00
140mm	PN20	SDR9	140mm	15.7mm	679.00
160mm	PN20	SDR9	160mm	17.9mm	884.00
180mm	PN20	SDR9	180mm	20.1mm	1,116.00
200mm	PN20	SDR9	200mm	22.4mm	1,380.00
225mm	PN20	SDR9	225mm	25.2mm	1,750.00
250mm	PN20	SDR9	250mm	27.9mm	2,151.00
280mm	PN20	SDR9	280mm	31.3mm	2,703.00
315mm	PN20	SDR9	315mm	35.2mm	3,419.00
355mm	PN20	SDR9	355mm	39.7mm	4,341.00
400mm	PN20	SDR9	400mm	44.7mm	5,501.00
450mm	PN20	SDR9	450mm	50.3mm	6,896.00
500mm	PN20	SDR9	500mm	55.8mm	8,504.00
560mm	PN20	SDR9	560mm	62.5mm	10,662.00
630mm	PN20	SDR9	630mm	70.3mm	13,492.00
710mm	PN20	SDR9	710mm	79.3mm	17,156.00
800mm	PN20	SDR9	800mm	89.3mm	21,767.00

符合CNS 2456-2規範

衛生下水道用PVC匯流井 ()%

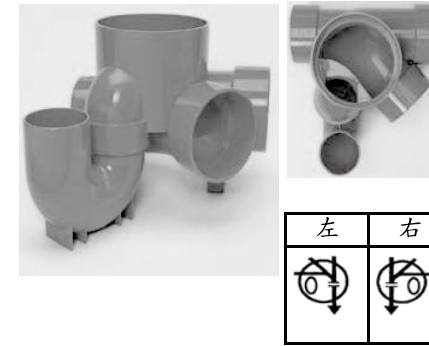

單接糞管及存水彎側通匯流井(45YS-UT)

型號	標稱管徑(mm)			PC /箱	牌價 元/ST
	用戶接管	匯流管	豎井		
45YS-UT(右)100x80Sx100-150	100x80S	100	150	2	330
45YS-UT(右)100x80Px100-150	100x80P	100	150	2	330
45YS-UT(左)100x80Sx100-150	100x80S	100	150	2	330
45YS-UT(左)100x80Px100-150	100x80P	100	150	2	330

註：1. 80存水彎末尾S者，其接管端為承口型，末尾P者，其接管端為插口型。
2. 存水彎可視配管需要旋轉調整角度。
3. 符合台灣下水道協會(TSS)規範。

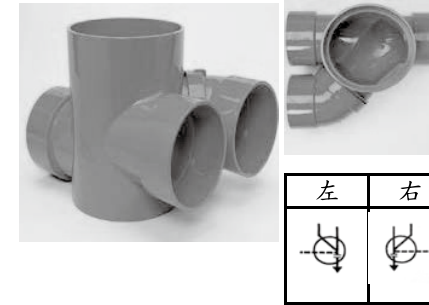

單接糞管側通匯流井(HYS)

型號	標稱管徑(mm)			PC /箱	牌價 元/ST
	用戶接管	匯流管	豎井		
HYS(右) 100x100-150	100	100	150	2	315
HYS(左) 100x100-150	100	100	150	2	315

註：1. 45°L承口可視配管需要旋轉調整角度。
2. 符合台灣下水道協會(TSS)規範。

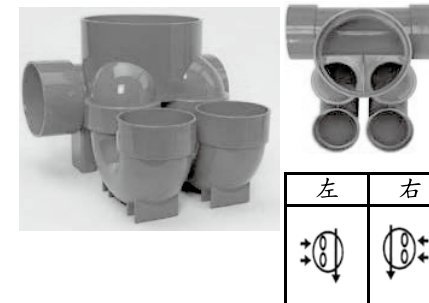

雙接存水彎匯流井(UTW)

型號	標稱管徑(mm)			PC /箱	牌價 元/ST
	用戶接管	匯流管	豎井		
UTW(右) 80Sx80Sx100-150	80Sx80S	100	150	2	345
UTW(右) 80Px80Px100-150	80Px80P	100	150	2	345
UTW(左) 80Sx80Sx100-150	80Sx80S	100	150	2	345
UTW(左) 80Px80Px100-150	80Px80P	100	150	2	345

註：1. 80存水彎末尾S者，其接管端為承口型，末尾P者，其接管端為插口型。
2. 存水彎可視配管需要旋轉調整角度。
3. 符合台灣下水道協會(TSS)規範。

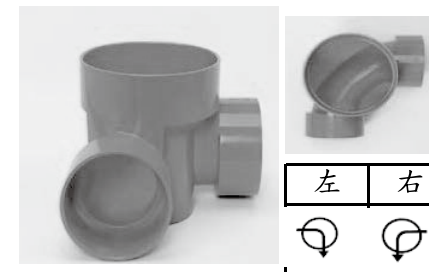

90°彎管匯流井(90L)

型號	標稱管徑(mm)			PC /箱	牌價 元/ST
	用戶接管	匯流管	豎井		
90°L(右) 100-150	---	100	150	2	220
90°L(左) 100-150	---	100	150	2	220

註：符合台灣下水道協會(TSS)規範。

衛生下水道用工程塑膠配管箱 ()%

單位：mm

品名	內徑	外徑	高度	壁厚	PC /箱	牌價 元/ST
25mm墊層	ø345±6	ø450±50	25±2	28以上	10	155
100mm墊層	ø345±6	ø450±50	100±2	7.5以上	5	290
300mm墊層	ø345±6	ø450±50	300±10	7.5以上	2	705
ø100mmx6孔中間層	ø345±6	ø450±50	150±6	7.5以上	4	480
ø200mmx4孔底層	ø345±6	ø450±50	255±10	7.5以上	2	775

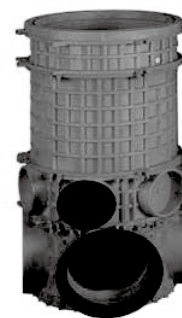

衛生下水道用PVC匯流井 ()%

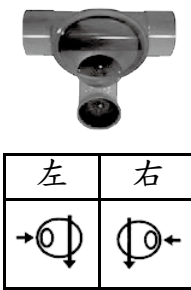
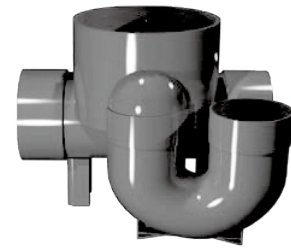

單接存水彎匯流井(UT)

型號	標稱管徑(mm)			PC/箱	牌價 元/ST
	用戶接管	匯流管	豎井		
UT(右)100x100-150	100	100	150	4	355
UT(左)100x100-150	100	100	150	4	355

註：1. 存水彎可視配管需要旋轉調整角度。
2. 符合台灣下水道協會(TSS)規範。

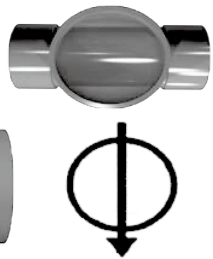
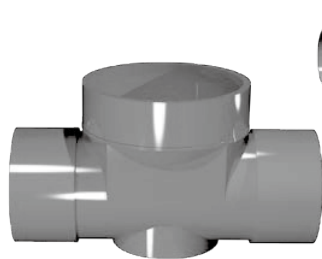

直型匯流井(ST)

型號	標稱管徑(mm)			PC/箱	牌價 元/ST
	用戶接管	匯流管	豎井		
ST 100-150	---	100	150	2	175

註：符合台灣下水道協會(TSS)規範。

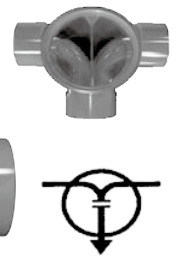
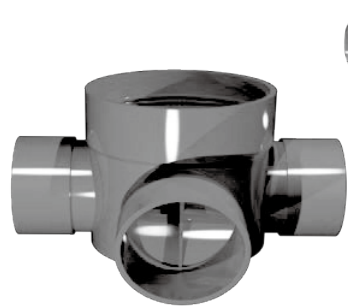

兩側合流匯流井(WLS)

型號	標稱管徑(mm)			PC/箱	牌價 元/ST
	用戶接管	匯流管	豎井		
WLS 100-150	---	100	150	2	255

註：符合台灣下水道協會(TSS)規範。

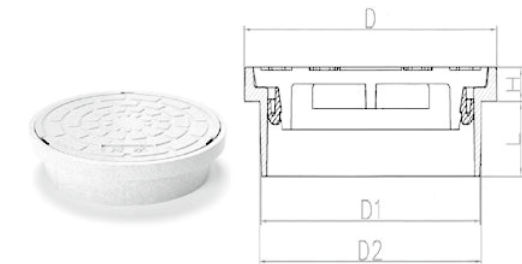

匯流井蓋

單位：mm

規格	D	D1	D2	L	H	PC/箱	牌價 元/ST
100	114	99	100.2	24	11	100	45
150	165	145	146.5	35	16	40	105

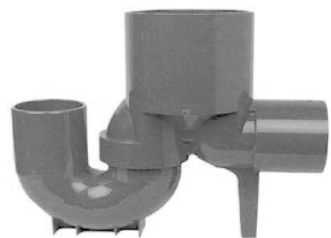

A型

4"*6"下水道防臭接頭

單位：mm

規格	H	L	L	L1	L2	PC/箱	牌價 元/ST
A型	398	457	234.5	40	92	2	670
B型	305	402	234.5	50	50	2	515



B型

南亞 PVC 灰色接頭(其他)

天溝系列 ()%

品名規格	牌價	PC/BX	品名	規格	牌價
L 型大月彎(射出)			正 PVC 天溝 4M	4-1/2"	120
大月彎 1/2"	10.0	200	正 PVC 天溝 4M	6"	140
大月彎 3/4"	14.0	120	正 PVC 天溝 4M	8"	220
大月彎 1"	24.0	55	正 PVC 天溝 4M	12"	460
大月彎 1 1/4"	38.0	60	正 PVC 管 4M	3/8"x1.5mm	24
大月彎 1 1/2"	52.0	40	正 PVC 管 4M	1/2"x2.0mm	38
大月彎 2"	82.0	20	正 PVC 管 4M	3/4"x2.0mm	46
大月彎 2 1/2"	120.0	11	正 PVC 管 4M	1"x2.0mm	62
大月彎 3"	220.0	6	正 PVC 管 4M	1-1/2"x2.0mm	90
大月彎 4"	420.0	1	正 PVC 管 4M	2"x2.0mm	112
大月彎 5"O	600.0	1	正 PVC 管 4M	2 1/2"x2.0mm	142
大月彎 6"O	800.0	1	正 PVC 管 4M	3"x2.0mm	168
			正 PVC 管 4M	3 1/2" x2.0mm	190
			正 PVC 管 4M	4"x3.0mm	322
竹筏塞頭(口)(T5VO)			正 PVC 管 5M	5"x3.5mm	578
竹筏塞頭 4"	開模中		正 PVC 管 5M	6"x4.0mm	778
竹筏塞頭 5"	36.0	20	正 PVC 管 5M	8"x5.0mm	1600
竹筏塞頭 6"	60.0	18			
竹筏塞頭 8"	100.0	12			
竹筏塞頭 10"	200.0	8	PVC 大月彎(手工) ()%		
竹筏塞頭 12"	300.0	5			
竹筏塞頭 14"	650.0	1	規格	南亞規格	電力規格
竹筏塞頭 16"	900.0	1	代號	GLVO	GL2VO
			1/2"	5.5	
			3/4"	7.5	
配電盤用快速接頭(S6VO)			1"	18	63
1/2" 快速接頭	1.3	800	1 1/4"	30	88
			1 1/2"	37	125
南亞 PVC 油			2"	60	213
(PO)100g	25	60	2 1/2"	117	325
(PO)1kg	150	20	3"	192	450
高架橋用漏斗(T7VO)			4"	385	667
高架橋用 8 漏斗	1,500	1	5"	563	1050
			6"	956	2125
			折數	()%	()%

PVC 電信用大月彎、標示帶及配件 () %

品名	規格	單價	品名	規格	單價
塑膠彎管 7m/m	4"電信規格大 L90 度加長大彎	750	塑膠彎管大彎	ES-1 150*R983mm 5.5m/m	800
	4"電信規格大 L90 度 R600m/m	625		ES-1 125*R670mm 4.5m/m	450
	4"電信規格大 L45 度加長 R1200m/m	750		ES-1 80*R645mm 3m/m	187.5
	4"電信規格大 L45 度 R900m/m	625	過牆喇叭管	ES-1 150*400mm 5.5m/m	150
塑膠彎管 4m/m	4"電信規格大 L90 度	525		ES-1 125*400mm 4.5m/m	112.5
	4"電信規格大 L45 度	475	ES-1 80*400mm 3m/m	47.5	
塑膠彎管 5.5m/m	3"電信規格大 L90 度加長大彎	450	塑膠管節/套管	ES-1 150*5.5m/m	150
	3"電信規格大 L90 度 R550m/m 中彎	375		ES-1 125*4.5m/m	112.5
	3"電信規格大 L45 度	350		ES-1 80*3.0m/m	47.5
塑膠彎管 4m/m	2"電信規格大 L90 度 R400m/m	187.5	塑膠彎管小彎	ES-1 150*5.5m/m	700
	2"電信規格大 L45 度	175		ES-1 125*4.5m/m	350
塑膠彎管 3.5m/m	11/2"電信規格大 L90 度	112.5		ES-1 80*3.0m/m	120
	11/2"電信規格大 L45 度	112.5	塑膠管塞頭	6"	97.5
塑膠套管 7m/m	4"套管直接頭	187.5		5"	72.5
塑膠套管 4m/m	4"套管直接頭	112.5		3"	37.5
塑膠套管 5.5m/m	3"套管直接頭	80	塑膠標示帶	(高壓電危險)*100M/只	9
塑膠套管 3m/m	3"套管直接頭	47.5	尼龍繩	φ 5/16	6.25
塑膠套管 4m/m	2"套管直接頭	62.5	塑膠彎管 45 度	ES-1 150*R1006mm	700
塑膠管塞頭	4"電信管塞頭(盆塞)	70		ES-1 125*R1005mm	350
	3"電信管塞頭(盆塞)	45		ES-1 80*R1003mm	170
	2"電信管塞頭(盆塞)	37.5	塑膠彎管(厚管)	E 管 150*9m/m*R1200	2000
	11/2"管塞頭	32.5		E 管 125*7.5m/m*R1200	1625
塑膠標示帶	11/4"電信規格大 L	87.5		E 管 65*4.5m/m*R600	300
	中華 250m/m 寬*50M/只	375	過牆管	6*9m/m*40cm	450
	1"電信規格大 L	62.5		5*7.5m/m*40cm	300
PVC 管塞頭	3"	38		3*5.5m/m*40cm	95
	5"	95		4*4m/m*40cm	120
	6"	120	4*7m/m*40cm	187.5	
	8"	375	塑膠管架 2 孔	2"	49
橡膠管塞頭	11/2"	38		3"	57
	2"	40		4"	64
	3"	80	塑膠管架 3 孔	2"	64
	4"	95		3"	72
	5"	188		4"	83
	台電外線用 膨脹塞頭	6"	225	塑膠底座	3"
3"		550	4"		32
4"		650	塑膠墊塊	3"	36
5"		825		4"	36
6"	875				

PVC 平頂管件 () %

品名	代號	3/8"	1/2"	3/4"	1"	1 1/4"	1 1/2"	2"	2 1/2"	3"	4"	5"	6"	8"	10"
平頂接頭(電)	PF10		2.1	2.9	4.3	8.4	10.8	12.0		52.5					
平頂接頭(水)	PF11						11.7	12.7	15.8	18.4	25.3	95.3	135.8		
套管接頭 12cm	PF12					8.1	8.6	9.1		10.8	13.1	17.9	21.5	54.8	131
套管接頭 15cm	PF12							16.7	25.6	31.0	33.4	35.8	38.1		
套管接頭 10cm	PF13					8.4	8.4	8.4	10.8	10.3	15	17.5			
平頂彎頭	PF14		7.2	8.9	18.4										
平頂塞頭	PF15						12.4	14.3	18.1	19.1	22.9				
喇叭口	PF17		1	1.2	3	3.8	3.4	5.8	12	13	17.9	35.8	38		
電接頭(長)	PF19		1.4	1.6	3.1	6.7	7.7	8.4	16.7	16.7	31.0	145	180	523.9	
電接頭(短)	PF20											實價	實價		
過牆管架	PF21			4.1	4.1		4.1	5	5.7	6.8	7.6	8.8	10.5	29.2	70.0
PVC 電管帽	PF22		1.0	1.0	1.7	2.3	2.8	3.4	5.2	6.1	8.7	20.3	21.5	116.7	
寶穩快速接頭	PF23		1.8	2.4	6.0	19	22	24							
小 S 管(手工)	PF26		6.2	8.8											
平頂牙帽	PF27		1.4	2.3	4.8										
PVC 定表管	PF28			19.1	23.9		95.3	190.5							
PVC 止水板(1 圈)	PF29						42.0							857.2	
PVC 止水板(2 圈)	PF29						42.0	57.2	91.5	137.2	228.6	381.0	571.5	952.4	
試水長牙塞頭(瘦)	PF30		2.9												
試水長牙塞頭(胖)	PF30A		4.4	5.5	8.1										
牙塞(短白色)	PF31		1.4	3.0	8.4										
PVC 拐杖彎(無蓋)57cm	PF37		15	17.7											
PVC 拐杖彎(無蓋)67cm	PF37		17.5	20.5											
PVC 浪管(卷)	PF38	310	405	702	702	1334	1620	2024							
	長度/卷	100m	100m	100m	50m	50m	50m	50m							
PVC 防蟲網	PF39				44.1		44.1	51.2	65.8	71.5	83.4	166.7	250.0	857.2	
PVC 固定夾(單釘)	PF33	138	150	160	240										
	包裝量		100PC	100PC	50PC										
PVC 固定夾(雙釘)	PF33				實價	實價	實價								
	包裝量				20PC	20PC	20PC								
品名規格	代號	單價	品名規格			代號	單價	品名規格			代號	單價			
眼鏡型冷熱固定片 1/2"*10 cm	PF42	15.5	四角型冷熱固定片 1/2"*10 cm			PF42A	30.0	萬向轉向馬桶座 2"*3~7 cm			PF48	33.4			
眼鏡型冷熱固定片 1/2"*12 cm	PF42	16.7	四角型冷熱固定片 1/2"*12 cm			PF42A	30.0	萬向轉向馬桶座 3 1/2"*3 cm			PF48	35.8			
眼鏡型冷熱固定片 1/2"*15 cm	PF42	17.9	四角型冷熱固定片 1/2"*15 cm			PF42A	33.1	萬向轉向馬桶座 4" *3 cm			PF48	33.4			
眼鏡型冷熱固定片 1/2"*16 cm	PF42	19.1	四角型冷熱固定片 1/2"*16 cm			PF42A	33.1	萬向轉向馬桶座 4" *5 cm			PF48	42.9			
眼鏡型冷熱固定片 1/2"*20 cm	PF42	20.3	四角型冷熱固定片 1/2"*20 cm			PF42A	36.2	萬向轉向馬桶座 4" *7~10 cm			PF48	62			
眼鏡型冷熱固定片 3/4"*10 cm	PF42	16.7	四角型冷熱固定片 3/4"*10 cm			PF42A	33.0	PVC 圓蓋片(單孔) 3/8", 1/2"			PF34	3.4			
眼鏡型冷熱固定片 3/4"*12 cm	PF42	17.9	四角型冷熱固定片 3/4"*12 cm			PF42A	33.0	PVC 圓蓋片(雙孔) 3/8", 1/2"			PF34	6			
眼鏡型冷熱固定片 3/4"*15 cm	PF42	19.1	四角型冷熱固定片 3/4"*15 cm			PF42A	36.2	PVC 圓蓋片(三孔) 3/8", 1/2"			PF34	10			
眼鏡型冷熱固定片 3/4"*16 cm	PF42	20.3	四角型冷熱固定片 3/4"*16 cm			PF42A	36.2	PVC 圓蓋片(四孔) 3/8", 1/2"			PF34	12.0			
眼鏡型冷熱固定片 3/4"*20 cm	PF42	21.5	四角型冷熱固定片 3/4"*20 cm			PF42A	39.1	PVC 圓蓋片(單孔) 3/4"			PF34	3.9			
			粉刷用 BOX 蓋 (1/2")			PF36	3.9	PVC 圓蓋片(雙孔) 3/4"			PF34	15.5			

橘色鑄鐵管及配件

() %

名稱	規格	價格	名稱	規格	價格	名稱	規格	價格
直管 CP6	11/2"	720/m	斜梯 CPTY6	6"x2"	3280/pcs	十字 順水梯 CPXB6	2"	920/pcs
	2"	750/m		6"x3"	3280/pcs		3"x2"	1350/pcs
	3"	1030/m		6"x4"	3280/pcs		3"	1660/pcs
	4"	1560/m		6"x5"	3600/pcs		4"x2"	1900/pcs
	5"	1860/m		6"	4050/pcs		4"x3"	2900/pcs
	6"	2300/m		8"x2"	7200/pcs		4"	2960/pcs
	8"	3720/m		8"x3"	7200/pcs	6"	6800/pcs	
	10"	6120/m		8"x4"	7500/pcs	清潔口 CPT46	2"	820/pcs
	90度彎頭 CP90L6	11/2"		500/pcs	8"x5"		8000/pcs	3"
2"		500/pcs		8"x6"	9400/pcs		4"	1340/pcs
3"		850/pcs	8"	11800/pcs	6"		2780/pcs	
4"		1330/pcs	10"x4"	13000/pcs	8"		4820/pcs	
5"		2060/pcs	10"x6"	14600/pcs	10"		9340/pcs	
6"		2640/pcs	10"x8"	16600/pcs	順水梯 CPTC6	11/2"	660/pcs	
8"		7560/pcs	10"	17200/pcs		2"	700/pcs	
10"		14680/pcs	2"	420/pcs		3"x2"	900/pcs	
45度彎頭 CP45L6	11/2"	460/pcs	3"	510/pcs		3"	1100/pcs	
	2"	460/pcs	4"	750/pcs		4"x2"	1250/pcs	
	3"	650/pcs	5"	980/pcs		4"x3"	1600/pcs	
	4"	1010/pcs	6"	1220/pcs		4"	1800/pcs	
	5"	1460/pcs	8"	2885/pcs		5"x3"	2700/pcs	
	6"	2170/pcs	10"	5400/pcs		5"x4"	2700/pcs	
	8"	6300/pcs	P 存水彎 CPPA6	2"		1150/pcs	5"	3400/pcs
	10"	9900/pcs		3"	2050/pcs	6"x2"	3810/pcs	
4"	1710/pcs	4"		3850/pcs	6"x3"	3810/pcs		
雙斜梯 CPTC26	3"	2980/pcs	大小頭 CPRS6	3"x2"	380/pcs	6"x4"	3810/pcs	
	4"x2"	3000/pcs		4"x2"	500/pcs	6"	4850/pcs	
	4"x3"	2850/pcs		4"x3"	580/pcs	8"x3"	7720/pcs	
	4"	6290/pcs		5"x3"	900/pcs	8"x4"	8800/pcs	
	5"x4"	4820/pcs		5"x4"	1060/pcs	8"x6"	9400/pcs	
	6"x4"	5820/pcs		6"x2"	1430/pcs	8"	11200/pcs	
	6"	11300/pcs		6"x3"	1600/pcs	壓環接頭 CPS6	11/2"	430/pcs
	8"	32000/pcs		6"x4"	1700/pcs		2"x11/2"	980/pcs
	斜梯 CPTY6	2"		900/pcs	6"x5"		1850/pcs	2"
3"x2"		1060/pcs		8"x2"	2080/pcs		3"	590/pcs
3"		1350/pcs	8"x3"	2250/pcs	4"		760/pcs	
4"x2"		1610/pcs	8"x4"	2370/pcs	5"		980/pcs	
4"x3"		1750/pcs	8"x5"	2500/pcs	6"	1260/pcs		
4"		1900/pcs	8"x6"	2800/pcs	8"	1880/pcs		
5"x2"		2240/pcs	10"x4"	4000/pcs	10"	2800/pcs		
5"x3"		2640/pcs	10"x6"	5050/pcs	備註：以上價格不含5%營業稅、運費及測試費用。			
5"x4"		2900/pcs	10"x8"	5550/pcs				
5"		2900/pcs	扭力扳手	無折扣		1500/pcs		

製造標準：1 直管及另件需符合 CISPI 301 或 ASTM A888 標準製造。
 2 不銹鋼壓環接頭及墊圈需符合 CISPI 310 或 ASTM C564 標準製造。
 3 接頭採平頭式壓環接頭(NO-HUB Coupling piping system)。

鋼管價目表

CNS 6445				BSB 1387				ASTM A53B / CNS 4626					
尺寸	厚度	鍍鋅鋼管	黑鋼管	尺寸	厚度	鍍鋅鋼管	黑鋼管	尺寸	厚度	鋼管	尺寸	厚度	鋼管
1/2"	2.5	450	356	1/2"	2.6	468	368	1/2"	2.6	360	14"	7.5	19315
3/4"	2.6	576	476	3/4"	2.8	632	508	3/4"	2.6	465	16"	7.5	22,134
1"	2.8	788	653	1"	3.2	884	737	1"	3.2	715	18"	7.5	24952
1 1/4"	3.2	1136	946	1 1/4"	3.6	1260	1054	1 1/4"	3.4	976	18"	9.0	29843
1 1/2"	3.6	1456	1213	1 1/2"	4.1	1592	1367	1 1/2"	3.4	1130	20"	7.5	27771
2"	3.6	1840	1537	2"	4.1	2020	1734	2"	3.6	1511	20"	9.0	33225
2 1/2"	4.0	2600	2167	2 1/2"	4.5	2860	2420	2 1/2"	4.8	2538	22"	9.0	36606
3"	4.0	3080	2552	3"	4.5	3384	2854	3"	5.2	3220	24"	9.0	39990
4"	4.0	4200	3319	4"	4.5	4632	3717	4"	5.6	4504	26"	9.0	43372
5"	4.0	5200	4081	5"	4.5	5480	4573	5"	6.2	6198	28"	9.0	46755
6"	4.5	6600	5436	6"	4.5	6600	5436	6"	6.6	7896	30"	9.0	50137
8"	5.5	8578		8"	5.5	8578	8578	8"	7.6	11892	32"	9.0	53520
10"	6.0	11603		10"	5.5	10657	10657	10"	8.6	16822	40S		
12"	6.35	14664		12"	5.5	12736	12736	12"	8.9	20734	10"	8.6	16510
14"	7.5	19315		14"	5.5	14245	14245	14"	8.9	22828	12"	9.8	22765
16	7.5	22135		16"	5.5	16312	16312	16"	8.9	26173	14"	10.5	26808
單位：支 1/2 ~ 6" 1支 = 6.1M				單位：支 1/2" ~ 6" 1支 = 6.1M				1支 = 6M 代號:P			16"	12.0	35015
8" ~ 16" 1支 = 6M				8" ~ 16" 1支 = 6M				單位：支 1/2" ~ 32"			18"	14.3	46915
鍍鋅鋼管 () % 代號:P				鍍鋅鋼管 () %				鍍鋅鋼管 () %			20"	15.0	55120
黑鋼管 () %				黑鋼管 () %				黑鋼管 () %					

BSA 鋼管			EMT 無牙導電線鋼管			CNS 2606 RSG 厚導電線鋼管				C80.1 導電線鋼管		
尺寸	厚度	鍍鋅鋼管	尺寸	厚度	3.66M/支	尺寸	厚度	4M/支	6M/支	尺寸	厚度	4M/支
1/2"	1.6	230	E19	1.2	123	1/2"	2.3	257	385	1/2"	2.5	292
3/4"	1.6	294	E25	1.2	168	3/4"	2.3	316	474	3/4"	2.5	355
1"	2.0	462	E31	1.4	246	1"	2.5	431	647	1"	3.0	549
1 1/2"	2.0	678	E39	1.4	301	1 1/4"	2.5	550	824	1 1/4"	3.2	746
2"	2.0	853	E51	1.4	413	1 1/2"	2.5	624	936	1 1/2"	3.2	840
3"	2.3	1467	E63	1.6	588	2"	2.8	883	1324	2"	3.5	1160
4"	2.3	1901	E75	1.8	802	2 1/2"	2.8	1187	1780	2 1/2"	4.5	1841
5"	3.0	3026				3"	2.8	1409	2114	3"	5.0	2454
6"	3.0	3585				4"	3.5	2186	3279	4"	5.0	3338
單位：1支 = 6M			單位：1支			單位：1支			單位：1支			
鍍鋅鋼管 () %			高興昌 () %			4M () % 6M () %			4M () %			

CNS6331/JIS G3459 一般配管用不銹鋼管

代號：SP

單位：元/米 ()%

呎吋稱呼 平均外徑	厚度	單價	SCH.#	呎吋稱呼 平均外徑	厚度	單價	SCH.#	呎吋稱呼 平均外徑	厚度	單價	SCH.#							
												厚度	單價	SCH.#				
1/8"	1.2m/m	48	10s	2"	2.0m/m	353		5"	2.5m/m	1065								
	10.5mm	1.5m/m	60		20s	2.5m/m	429			3.0m/m	1250							
1/4"	1.2m/m	59	5s		60.5mm	3.0m/m	501		10s	139.8mm	3.4m/m							
	13.8mm	1.5m/m	73			20s	3.5m/m		621		20s	3.5m/m	1530	10s				
3/8"	1.5m/m	93				21/2"	3.9m/m					165.2mm	4.0m/m	1680				
	17.3mm	2.0m/m	110				20s		4.0m/m		679		40s	5.0m/m	2265	20s		
1/2"	2.0m/m	112			76.3mm		2.0m/m		447				216.3mm	6.0m/m	2695	40s		
	20.4mm	2.5m/m	133						3.0m/m		638			10s	3.0m/m	1485		
1/2"	2.0m/m	120					89.1mm		3.5m/m		792			20s	267mm	3.5m/m	1815	10s
	21.7mm	2.1m/m	10s						4.0m/m		862					4.0m/m	1990	
3/4"	2.0m/m	151		101.6mm	5.0m/m	1185			318.5mm		5.0m/m			2690		20s		
	27.2mm	2.5m/m	182		20s	5.2m/m		40s			6.0m/m			3205				
3/4"	2.1m/m	10s			114.3mm	2.0m/m		523			42.7mm			7.1m/m		40s		
	27.2mm	2.5m/m	227			40s		2.5m/m		638						3.0m/m	1970	
1"	2.0m/m	195				114.3mm	3.0m/m	748		10s		48.6mm		3.5m/m		2410		
	34mm	2.5m/m	236					4.0m/m		1014				20s		4.0m/m	2645	10s
1"	2.8m/m	10s		114.3mm			5.0m/m	1395					48.6mm	5.0m/m		3545		
	34mm	3.0m/m	274				20s	5.5m/m		1470				40s		6.0m/m	4235	
1 1/4"	2.0m/m	248			114.3mm		2.0m/m	600						48.6mm	6.5m/m	4610	20s	
	42.7mm	2.5m/m	300					2.5m/m		732						8.2m/m	40s	
1 1/4"	2.8m/m	10s				114.3mm	3.0m/m	858	10s	48.6mm					3.0m/m	2645		
	42.7mm	3.0m/m	350				20s	3.5m/m	1068							3.5m/m	3240	
1 1/2"	2.0m/m	281		114.3mm			4.0m/m	1165	20s		48.6mm				4.0m/m	3560	10s	
	48.6mm	2.5m/m	341					5.0m/m	1550							5.0m/m	4605	
1 1/2"	2.8m/m	10s			114.3mm		5.7m/m					48.6mm			6.0m/m	5505		
	48.6mm	3.0m/m	398				20s	6.0m/m	1840						40s	6.5m/m	5985	20s
1 1/2"	3.5m/m	491				114.3mm	2.0m/m	676					48.6mm		9.3m/m	40s		
	48.6mm	3.7m/m						2.5m/m	826							3.0m/m	3155	
2"	4.0m/m	536	40s	114.3mm			3.0m/m	969	10s					48.6mm	3.5m/m	3870		
	2"	4.0m/m	536				40s	3.5m/m	1206							4.0m/m	4250	5s
2 1/2"	60.5mm				114.3mm		4.0m/m	1316	20s	48.6mm					4.5m/m	4950	10s	
	60.5mm						5.0m/m	1750							6.0m/m	5500		
2 1/2"	60.5mm					114.3mm	6.0m/m	2080	40s		48.6mm				6.5m/m	7150	20s	
	60.5mm														10.3m/m	40s		

代號：YP

AISI 304 不銹鋼壓著管

1支 = 6公尺 ()%

稱呼	外徑 m/m	厚度 m/m	頭足(kg/m)	價格	
				每公尺	6公尺
1/2"	13	15.88	0.8	0.301	116 696
3/4"	20	22.22	1.0	0.529	189 1134
1"	25	28.58	1.0	0.687	246 1476
1 1/4"	30	34.00	1.2	0.980	343 2058
1 1/2"	40	42.70	1.2	1.240	434 2604
2"	50	48.60	1.2	1.420	497 2982
2 1/2"	60	60.50	1.5	2.200	762 4572

AKO 美亞不銹鋼被覆管 (車牙或焊接管)

單位：元/米

管徑	管厚度	BK-11 明管耐燃		BK-12 暗管型				BK-13 冷水管用	
		被覆厚度	代號 BK11	被覆厚度	代號 BK12	被覆厚度	代號 BK1201	被覆厚度	代號: BK13
1/2"	2.5mm	6.0mm	605	2.6mm	470			0.8mm	450
3/4"	2.5mm	6.0mm	807	3.3mm	640	2.8mm	635	0.8mm	615
1"	3.0mm	6.0mm	1213	4.5mm	965	3.6mm	958	0.8mm	940
1 1/4"	3.0mm	8.0mm	1760	8.0mm	1440	5.0mm	1400	0.8mm	1260
1 1/2"	3.0mm	9.0mm	1988	9.0mm	1708	5.0mm	1668	0.8mm	1436
2"	3.0mm	9.0mm	2546	9.0mm	2146	5.0mm	2046	0.8mm	1786
2"	3.5mm	9.0mm	2916	9.0mm	2516	5.0mm	2416	0.8mm	2156
2 1/2"	3.0mm	10mm	3430	10mm	2850	5.0mm	2730	0.8mm	2290
2 1/2"	3.5mm	10mm	3905	10mm	3325	5.0mm	3205	0.8mm	2765
3"	2.0mm	10mm	3614	10mm	3015	5.0mm	2695	0.8mm	2030
3"	3.0mm	10mm	4308	10mm	3708	5.0mm	3388	0.8mm	2725
3"	4.0mm	10mm	5130	10mm	4530	5.0mm	4210	0.8mm	3545
4"	2.0mm	10mm	4686	10mm	3886	5.0mm	3646	0.8mm	2598
4"	3.0mm	10mm	5590	10mm	4790	5.0mm	4550	0.8mm	3502
4"	4.0mm	10mm	6662	10mm	5862	5.0mm	5620	0.8mm	4573
折數		()%		()%		()%		()%	

※5" 6" 8"以上尺寸及 15mm厚度可依需求訂製另行報價。
 ※本頁產品皆符合 JIS A9501 熱傳導係數 0.065 W/mk以下。

AKO 美亞不銹鋼被覆管 (壓接管)

單位：元/米

管徑	管厚度	BK-01 明管耐燃		BK-01 暗管		BK-02 暗管型				BK-03 冷水管用	
		被覆厚度	代號 BK01	被覆厚度	代號 BK01	被覆厚度	代號 BK02	被覆厚度	代號 BK0201	被覆厚度	代號 BK03
1/2"	0.8mm	6.0mm	287	6.0mm	255	2.6mm	187			0.8mm	172
3/4"	1.0mm	6.0mm	412	6.0mm	372	3.3mm	288			0.8mm	265
1"	1.0mm	6.0mm	543	6.0mm	488	4.5mm	392	3.6mm	375	0.8mm	355
1 1/4"	1.2mm	7.0mm	872			7.0mm	672	5.0mm	652	0.8mm	508
1 1/2"	1.2mm	8.0mm	1160			8.0mm	862	5.0mm	842	0.8mm	702
2"	1.2mm	9.0mm	1316			9.0mm	1056	5.0mm	1036	0.8mm	805
2 1/2"	1.5mm	9.0mm	1875			9.0mm	1455	5.0mm	1415	0.8mm	1155
折數		()%		()%		()%		()%		()%	

AKO-KHC 外粉體塗裝鋼管(粉體加工)

CNS 6445		CNS 4626	
尺寸	粉體加工	尺寸	粉體加工
1/2"	153	1/2"	165
3/4"	198	3/4"	225
1"	282	1"	300
1 1/4"	343	1 1/4"	375
1 1/2"	442	1 1/2"	480
2"	633	2"	683
2 1/2"	717	2 1/2"	780
3"	960	3"	1035
4"	1145	4"	1290
5"	1465	5"	1665
6"	1890	6"	2130
8"	2868	8"	3300
10"		10"	
12"		12"	

單位：支
1/2"~6" 1支 = 6.1M 8"~16" 1支 = 6M
() %

單位：支
1支 = 6M
() %

五金另件 () %

產品名稱	單位	單價	代號	產品名稱	單位	單價	代號
止洩帶(15M)	條	203	Z0001	鋸片(粗 14 牙) 象牌	打	122	Z0008-2-14
手套(16 兩)	打	150	Z0002	缺氧膠(大)	罐	858	Z0009
粘膠手套	打	548	Z0002-1	油漆(紅,白色)	加侖	750	Z0010
棉紗(單絨) 大丸	丸	215	Z0003	紅丹漆	加侖	750	Z0011
瓦斯	罐	74	Z0004	松香水	加侖	312	Z0012
瓦斯噴燈	個	453	Z0005	白厚漆	加侖	715	Z0013
AB 膠	組	645	Z0006	噴漆	罐	105	Z0014
砂輪片 1/2" (2mm)	片	18	Z0007-040	噴漆(電鍍銀)	罐	110	Z0014
砂輪片 1/2"	片	130	Z0007-120	甲苯	加侖	315	ZA0049
砂輪片 1 1/2"	片	145	Z0007-140				
砂輪片 1 1/2"	片	162	Z0007-160				

琺瑯膠、陶瓷膠、玻纖加強帶 () %

產品名稱	單位	單價	代號	產品名稱	單位	單價	代號
抓漏.修補琺瑯膠 160g	組	525	ENA97-160	多功能陶瓷膠	組	375	ENA-1288
抓漏.修補琺瑯膠 60g	組	275	ENA97-60	玻璃纖維加強帶 25mm	只	375	ENA-1365
止漏.密封琺瑯膠(A+B 劑)	組	1075	ENA97-168	玻璃纖維加強帶 50mm	只	750	ENA-1366

美亞壓著接頭價目表

代號:YM90SEL
水栓彎頭90E WL

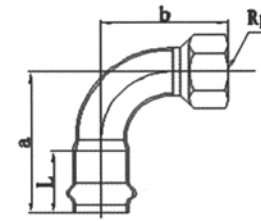

稱呼	單價
13*1/2	102
20*3/4	140
20*1/2	125
25*1	195
30*1 1/4	357
40*1 1/2	448
50*2	592
60*2 1/2	891

代號:YMSS
水栓接頭WS

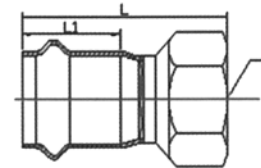

稱呼	單價
13*1/2	102
20*1/2	125
20*3/4	140
25*1/2	168
25*3/4	160
25*1	182
30*1 1/4	293
40*1 1/2	393
50*2	487
60*2 1/2	725

代號:YMASM
外牙接頭AS-M

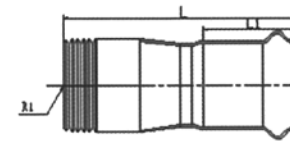

稱呼	單價
13*1/2	102
20*3/4	140
25*1	182
30*1 1/4	283
40*1 1/2	422
50*2	505
60*2 1/2	726

代號:YMST
水栓三通WT

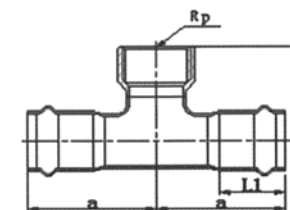

稱呼	單價
13*1/2	152
20*3/4	206
20*1/2	182
25*1/2	215
25*3/4	238
25*1	271

代號:YMO
平管橋 Q



稱呼	L	L1	單價
13	45	25	45
20	60	25	90
25	65	29	125

代號:YM90SES
水柱彎頭(短) 90E WL(S)

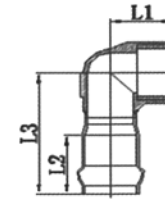

稱呼	單價
13*1/2(短)	180
20*1/2(短)	313
20*3/4(短)	324
25*1 (短)	360

代號:YMAEM
外牙彎頭90AE-M

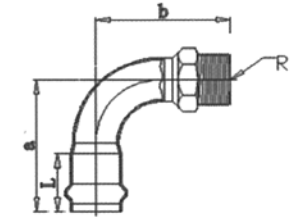

稱呼	單價
13*1/2	105
20*3/4	150
25*1	195
30*1 1/4	358
40*1 1/2	455
50*2	582
60*2 1/2	891

代號:YMC
塞頭C

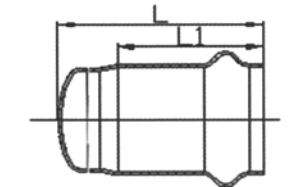

稱呼	單價
13	52
20	67
25	81
30	209
40	234
50	300
60	369

代號:YMT
三通T

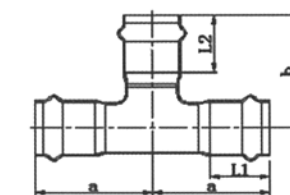

稱呼	單價
13	94
20	123
25	148
30	413
40	526
50	620
60	867

試水塞頭

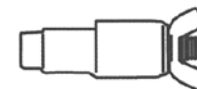

稱呼	單價
13	74
20	115

美亞壓著接頭價目表

代號:YM90E

彎頭90E

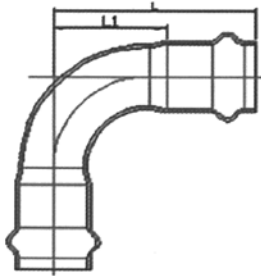

稱呼	單價
13	38
20	48
25	66
30	138
40	169
50	225
60	454

代號:YM45E

彎頭45E

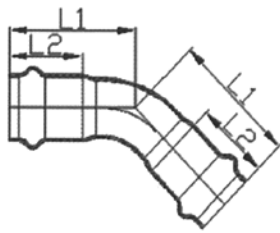

稱呼	單價
13	38
20	48
25	66
30	138
40	169
50	225
60	454

代號:YMS

接頭S

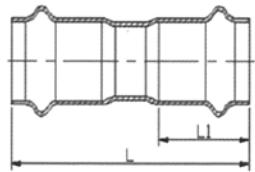

稱呼	單價
13	29
20	40
25	52
30	104
40	134
50	159
60	227

代號:YMBS

加長接頭BS



稱呼	單價
13	38
20	50
25	60
30	104
40	142
50	169
60	225

移動接頭 HF

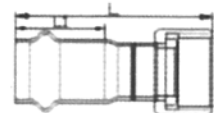

稱呼	L	L1
13*1/2	55	356
20*3/4	63	484
25*1	75	592

代號:YMT

異徑三通RT

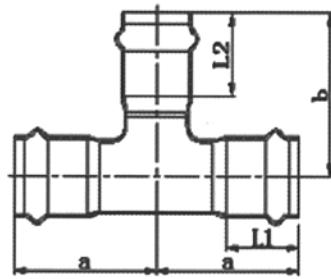

稱呼	單價
20*13	119
25*20	155
25*13	158
30*25	421
30*20	423
30*13	425
40*30	538
40*25	538
40*20	544
40*13	558
50*40	625
50*30	630
50*25	645
50*20	658
50*13	658
60*50	871
60*40	875
60*25	904

代號:YMRS

異徑接頭RS

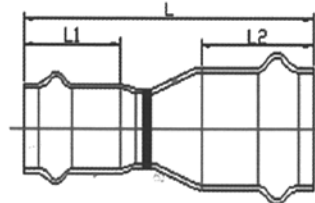

稱呼	單價
20*13	63
25*20	96
25*13	105
30*25	170
30*20	182
30*13	183
40*30	224
40*25	228
40*20	232
40*13	246
50*40	334
50*30	362
50*25	393
50*20	455
50*13	471
60*50	494
60*40	558
60*30	615
60*25	686
60*20	691



泰威承插式快速接頭及另件

尺寸:

尺寸	#S11 90°彎頭	#S13 45°彎頭	#S14 三通	#S18 接頭	#S20 管帽	
1/2"	13 Su	420	450	600	400	340
3/4"	20 Su	580	640	850	540	410
1"	25 Su	820	920	1,180	720	520
1 1/4"	30 Su	1,680	1,790	2,460	2,010	1,120
1 1/2"	40 Su	2,860	3,045	4,040	2,660	1,550

尺寸:

尺寸	#S11F 90°內牙轉接管頭	#S14F 內牙轉接三通	#S18F 內牙轉接頭	#S18M 外牙轉接頭		
1/2" x 1/2"	13 Su x 1/2"F	470	580	360	13 Su x 1/2"M	360
3/4" x 1/2"	20 Su x 1/2"F	630	710	470	20 Su x 1/2"M	470
3/4" x 3/4"	20 Su x 3/4"F	660	810	530	20 Su x 3/4"M	530
1" x 1/2"	25 Su x 1/2"F	820	1,020	680	25 Su x 1/2"M	—
1" x 3/4"	25 Su x 3/4"F	840	1,040	690	25 Su x 3/4"M	—
1" x 1"	25 Su x 1"F	870	1,070	700	25 Su x 1"M	700
1-1/4" x 1/2"	30 Su x 1/2"F	—	2,180	—	30 Su x 1/2"M	—
1-1/4" x 3/4"	30 Su x 3/4"F	—	2,200	—	30 Su x 3/4"M	—
1-1/4" x 1"	30 Su x 1"F	1,680	—	1,280	30 Su x 1"M	—
1-1/4" x 1-1/4"	30 Su x 1-1/4"F	1,700	—	1,300	30 Su x 1-1/4"M	1,300
1-1/2" x 1/2"	40 Su x 1/2"F	—	3,350	—	40 Su x 1/2"M	—
1-1/2" x 3/4"	40 Su x 3/4"F	—	3,380	—	40 Su x 3/4"M	—
1-1/2" x 1-1/2"	40 Su x 1-1/2"F	2,900	—	2,120	40 Su x 1-1/2"M	2,120

尺寸:

尺寸	#S14 異徑三通	#S16 異徑接頭	
3/4" x 1/2"	20 x 13 Su	790	490
1" x 1/2"	25 x 13 Su	1,090	660
1" x 3/4"	25 x 20 Su	1,280	790
1-1/4" x 1/2"	30 x 13 Su	2,200	2,040
1-1/4" x 3/4"	30 x 20 Su	2,300	2,180
1-1/4" x 1"	30 x 25 Su	2,360	2,290
1 1/2" x 1/2"	40 x 13 Su	3,600	2,250
1 1/2" x 3/4"	40 x 20 Su	3,650	2,320
1-1/2" x 1"	40 x 25 Su	3,780	2,400
1-1/2" x 1-1/4"	40 x 30 Su	3,850	2,480

尺寸:

尺寸	#S600 球閥	
1/2"	13 Su	1,480
3/4"	20 Su	1,725
1"	25 Su	2,090
1-1/4"	30 Su	2,930
1-1/2"	40 Su	4,015

尺寸:

尺寸	分離夾 間距規 #DR1	潤滑油 (飲水級 2磅裝) Phoenix #27 XI
1/2"	200 (恕不折扣)	600 (恕不折扣)
3/4"		
1"		
1-1/4"	—	—
1-1/2"	—	—

泰威承插式包裝數量表

BSP/BSPT牙		#S11 90°彎頭	#S13 45°彎頭	#S14 三通	#S18 接頭	#S20 管帽
1/2"	13 Su	10 / 80	15 / 90	10 / 60	15 / 120	15 / 150
3/4"	20 Su	10 / 50	10 / 60	10 / 40	10 / 80	15 / 120
1"	25 Su	10 / 30	10 / 30	5 / 20	10 / 40	10 / 60
1-1/4"	30 Su	—	—	—	—	—
1-1/2"	40 Su	3 / 9	3 / 12	2 / 4	6 / 12	12 / 24

尺寸:		#S11F 90°內牙轉接彎頭	#S14F 內牙轉接三通	#S18F 內牙轉接頭	#S18M 外牙轉接頭
1/2" x 1/2"F	13 Su x 1/2"F	10 / 80	10 / 60	15 / 120	13 Su x 1/2"M
3/4" x 1/2"F	20 Su x 1/2"F	10 / 50	10 / 40	10 / 80	20 Su x 1/2"M
3/4" x 3/4"F	20 Su x 3/4"F	10 / 50	10 / 40	10 / 80	20 Su x 3/4"M
1" x 1/2"F	25 Su x 1/2"F	10 / 30	5 / 30	10 / 50	25 Su x 1/2"M
1" x 3/4"F	25 Su x 3/4"F	10 / 30	5 / 30	10 / 50	25 Su x 3/4"M
1" x 1"F	25 Su x 1"F	10 / 30	5 / 20	10 / 50	25 Su x 1"M
1-1/4" x 1/2"F	30 Su x 1/2"F	—	—	—	30 Su x 1/2"M
1-1/4" x 3/4"F	30 Su x 3/4"F	—	—	—	30 Su x 3/4"M
1-1/4" x 1"F	30 Su x 1"F	—	—	—	30 Su x 1"M
1-1/4" x 1-1/4"F	30 Su x 1-1/4"F	—	—	—	30 Su x 1-1/4"M
1-1/2" x 1/2"F	40 Su x 1/2"F	—	—	—	40 Su x 1/2"M
1-1/2" x 3/4"F	40 Su x 3/4"F	—	—	—	40 Su x 3/4"M
1-1/2" x 1-1/2"F	40 Su x 1-1/2"F	—	—	9 / 18	40 Su x 1-1/2"M

尺寸:		#S14 異徑三通	#S16 異徑接頭
3/4" x 1/2"	20 x 13 Su	10 / 40	10 / 80
1" x 1/2"	25 x 13 Su	5 / 30	10 / 60
1" x 3/4"	25 x 20 Su	5 / 30	10 / 50
1-1/4" x 1/2"	30 x 13 Su	—	—
1-1/4" x 3/4"	30 x 20 Su	—	—
1-1/4" x 1"	30 x 25 Su	—	—
1-1/2" x 1/2"	40 x 13 Su	—	—
1-1/2" x 3/4"	40 x 20 Su	—	—
1-1/2" x 1"	40 x 25 Su	—	—
1-1/2" x 1-1/4"	40 x 30 Su	—	—

尺寸:		#S600 球閥
1/2"	13 Su	- / 24
3/4"	20 Su	- / 18
1"	25 Su	- / 10
1-1/4"	30 Su	- / 6
1-1/2"	40 Su	- / 3

尺寸:		分離夾 間距規 #DR1	潤滑油 (飲水級, 2磅裝) Phoenix #27-XL
1/2"	—	—	—
3/4"	—	—	—
1"	—	—	—
1-1/4"	—	—	—
1-1/2"	—	—	- / 12桶

備註：1.每袋數量/每箱數量

東光凡而 TONG KWANG VALVE
砲金銅、黃銅產品

型號	品名	3/8"	1/2"	3/4"	1"	1-1/4"	1-1/2"	2"	2-1/2"	3"	4"
R173A	砲金無聲緩衝逆止閥	560	720	720	920	1,160	1,620	2,340	5,770	7,230	
R240	砲金銅Y型過濾器	720	1,080	700	1,550	2,500	3,200	5,130	7,600	11,270	
R303	砲金銅昇桿球型閥	540	590	810	1,080	1,690	2,250	3,750			
R313	砲金銅標準流量球塞閥	550	480	630	880	1,170	1,560	2,240	4,580	6,440	9,990
R326	砲金銅橫式逆止閥	910	1,400	1,190	1,740	2,440	3,060	4,870			
R329	砲金銅Y型逆止閥	480	940	640	870	1,270	1,520	2,250	4,340	6,330	10,650
R345	砲金銅水錘吸收器 螺紋口	1,400	480	1,650	3,300	4,800	6,900	9,100			
R401	砲金銅非昇桿閘閥	480	940	1,410	2,130	3,070	4,490	7,340	12,430	17,570	
R404R	砲金銅球型墊片閥	1,160	1,640	1,640	2,400	3,660	4,470	7,250	9,940	13,870	
R408	砲金銅昇桿式閘閥	1,390	700	1,950	2,920	3,890	5,220	8,620			
R440	砲金銅昇桿式閘閥	390	700	910	1,390	1,810	2,440	3,890	5,840	7,500	
R450	砲金銅閘閥	340	340	520	730	1,030	1,290	1,870	3,870	5,220	8,240
R328	黃銅橫式逆止閥 10K										
R409	黃銅非昇桿閘閥 10K										

東光凡而 TONG KWANG VALVE
鑄鐵、延性鑄鐵產品

型號	品名	1-1/2"	2"	2-1/2"	3"	4"	5"	6"	8"	10"	12"	14"	16"
R027	鑄鐵雙瓣式逆止閥 10K		3,980	4,150	5,230	6,540	8,400	11,140	19,050	32,490	47,330		
R032	鑄鐵拉柄式底閥 10K		8,050	9,600	11,360	14,640	19,100	26,100	48,030				
R064	鑄鐵球型閥 10K	6,390	7,550	9,520	11,170	14,930	22,930	29,700	48,190	105,090			
R065	鑄鐵橫式逆止閥 10K		3,240	4,230	4,670	7,870	10,740	15,350	26,790	37,070			
R066	鑄鐵無聲緩衝逆止閥 10K		5,900	8,440	10,600	12,970	19,780	26,490	38,960	63,680	94,000		
R071	鑄鐵非昇桿閥 10K		7,030	8,020	10,570	14,100	20,350	27,040	41,660	71,300	103,740		
R073	鑄鐵昇桿式閥 10K		8,400	9,660	12,380	16,770	22,350	28,760	45,100	74,300	104,680		
R078	鑄鐵Y型過濾器 10K		3,750	5,240	6,360	9,850	14,460	20,640	34,220	57,370	80,720		
R090A	鑄鐵把手式蝶閥 DI閥盤 10K		3,720	3,950	4,270	5,060	6,260	7,460					
R090B	鑄鐵齒輪式蝶閥 DI閥盤 10K		7,870	8,000	8,450	9,190	10,380	11,360	17,240	23,490	28,090		
R093A	鑄鐵把手式蝶閥 CF8閥盤 10K		4,430	4,580	5,460	6,650	8,440	10,550					
R093B	鑄鐵齒輪式蝶閥 CF8閥盤 10K		8,490	8,820	9,830	11,030	12,700	14,950	24,100	34,400	48,530		
R801A	延性鑄鐵昇桿式閥 16K		15,080	18,680	23,900	30,690	44,080	56,370	85,560	115,560	214,100		
R802A	延性鑄鐵橫式逆止閥 16K		14,830	17,170	21,350	25,180	34,200	43,350	70,020	100,070	146,440		
R803A	延性鑄鐵Y型過濾器 16K		6,590	9,840	12,190	17,090	25,590	35,970	52,980	80,370	113,600		
R804A	延性鑄鐵球型閥 16K		18,000	22,800	26,700	42,000	63,470	77,500	127,000	225,000	380,000		
R827A	延性鑄鐵雙瓣式逆止閥 16K		6,890	7,780	8,670	11,670	15,560	21,120	35,600	45,560	70,000		
R832	延性鑄鐵拉柄式底閥 16K		12,000		17,000	22,000		39,000	72,000				
R835	延性鑄鐵偏心柱塞閥 10K		24,000	29,000	34,000	40,000	56,000	72,000	84,000				
R860	延性鑄鐵彈性板逆止閥 10K		14,000	17,000	20,000	28,000	38,000	42,000	60,000				
R866	延性鑄鐵無聲式逆止閥 16K		12,230	15,560	19,560	26,000	34,230	45,830	86,890	140,670	250,230		
R872	延性鑄鐵彈性座封閥 10K		14,000		20,000	28,000		42,000	60,000				
R893A	延性鑄鐵把手式蝶閥 SUS閥盤 16K		5,340	6,000	6,890	8,340	11,120	14,450					
R893B	延性鑄鐵齒輪式蝶閥 SUS閥盤 16K		10,560	11,670	13,340	14,450	17,780	21,670	31,670	42,230	56,670	96,000	245,000
R895A	延性鑄鐵把手式偏心型蝶閥 16K		10,500	11,500	13,500	16,000	20,000	28,000					
R895B	延性鑄鐵齒輪式偏心型蝶閥 16K		17,000	19,000	21,000	24,000	28,000	37,000	50,000	90,000	110,000		

東光凡而 TONG KWANG VALVE

不銹鋼閥(固溶化)產品

型號	品名	1/4"	3/8"	1/2"	3/4"	1"	1-1/4"	2"	2-1/2"	3"
R901	不銹鋼閥閥			2,850	3,430	4,380	5,720	7,790	10,270	29,000
R903	不銹鋼球型閥			2,830	3,430	4,440	5,850	8,250	10,290	
R911	不銹鋼單片式球塞閥	730	760	940	1,170	1,530	2,220	2,720	3,870	
R915	不銹鋼減壓閥 螺紋口			10,000	12,500	15,800	18,800	23,000	27,500	
R916	不銹鋼釋氣閥(大流量) 螺紋口			17,000	17,000	18,000				
R921	不銹鋼二片式球塞閥	1,270	1,270	1,350	2,020	2,480	3,670	5,040	7,420	17,020 23,780
R926	不銹鋼橫式逆止閥			2,790	3,240	3,950	5,460	6,880	8,550	
R931	不銹鋼三片式球塞閥	1,600	1,600	2,130	2,640	3,370	4,510	6,250	9,510	
R940	不銹鋼Y型過濾器 螺紋口			2,070	2,500	3,430	3,750	5,190	11,600	
R945	不銹鋼水錘吸收器 螺紋口			3,700	4,900	7,400	14,800	19,000	26,400	
R973	不銹鋼緩衝式逆止閥 螺紋口			3,250	3,750	4,400	6,400	8,000	11,500	22,000 27,000

型號	品名	1/2"	3/4"	1"	1-1/4"	1-1/2"	2"	2-1/2"	3"	4"	5"	6"	8"	10"	12"	14"	16"
R927	不銹鋼雙瓣式逆止閥 10K						9,490	9,990	11,190	15,950	19,950	27,480	42,600	70,800	104,490		
R928	不銹鋼橫式逆止閥 10K						22,120	31,730	34,700	49,990	70,660	93,830	182,000	338,000	538,000		
R932	不銹鋼拉柄式底閥 10K						25,560	27,780	35,000	42,230	54,450	66,670	111,120				
R945	不銹鋼水錘吸收器 10K							52,000	92,000	125,000							
R954	不銹鋼球塞閥 10K	5,430	5,800	7,620	9,950	11,730	15,790	19,870	27,320	33,380	87,930	112,970	224,000	363,600	601,800		
R963	不銹鋼球型閥 10K						21,120	30,000	35,000	50,000	77,780	111,120	211,120	300,000			
R964	不銹鋼昇桿式閥 10K	10,970	11,200	13,740	16,360	17,660	24,490	31,600	42,890	54,440	70,800	98,260	235,000	330,000	495,000		
R966	不銹鋼緩衝式逆止閥 10K						41,120	46,670	57,780	76,670	97,780	127,780	188,890	238,890	311,120		
R978	不銹鋼Y型過濾器 10K						24,000	31,720	39,680	50,050	89,130	98,990	168,000	331,000	540,000		
R990A	不銹鋼把手式蝶閥 10K						8,820	10,040	11,940	15,000	21,960	26,290					
R990B	不銹鋼齒輪式蝶閥 10K						16,670	18,060	20,370	23,840	33,000	37,500	58,340	85,560	112,000	188,000	247,000
R995A	不銹鋼把手式偏心型蝶閥 10K						17,900	20,500	24,300	29,100	38,800	48,500					
R995B	不銹鋼齒輪式偏心型蝶閥 10K						20,000	25,300	29,100	34,000	43,700	58,200	82,500	146,000	185,000		

東光凡而 TONG KWANG VALVE

不銹鋼閥16K、特殊閥產品

型號	品名	2"	2-1/2"	3"	4"	5"	6"	8"	10"	12"
R927	不銹鋼雙瓣式逆止閥 16K	18,000	19,000	21,400	30,400	38,000	52,500	81,200	135,000	200,000
R928	不銹鋼橫式逆止閥 16K	36,900	52,900	57,800	83,300	117,800	156,400	272,000		
R932	不銹鋼拉柄式底閥 16K				78,000		125,000			
R964	不銹鋼昇桿式閘閥 16K	37,500	48,000	65,500	83,000	108,000	150,000	330,000		
R966	不銹鋼緩衝式逆止閥 16K	68,500	78,000	96,500	128,000	163,000	210,000	315,000	398,000	520,000
R978	不銹鋼Y型過濾器 16K	38,000	50,500	63,000	79,500	142,000	158,000	266,000		

減壓閥 (組)

型號	品名	1/2"	3/4"	1"	1 1/4"	1 1/2"	2"	備註
R528C	砲金球塞減壓閥組	10110	14410	20600	33230	45300	55600	註：不含壓力表

鑄鐵 UL / FM 消防認證產品

型號	品名	2"	2 1/2"	3"	4"	5"	6"	8"	10"	12"
R073U	昇桿式(車溝)閘閥	29050	31000	38920	54480		79790	129480	228830	314130
R065U	橫式逆止閥			31220	46400		78700	142130		

白蝶 'HAKUCHO' (KURIMOTO) 全不銹鋼蝶閥

型號	品名	壓力	2"	2 1/2"	3"	4"	5"	6"	8"	10"	12"
R611PL	把手式蝶閥	10KG	10660	12050	13700	17220	23570	27790			
R611GH	齒輪式蝶閥	10KG	14220	15130	17220	22300	31260	34740	58700		

FURUKAWA(FVC) 多功能平衡閥

型號	品名	壓力	3/4"	1"	1 1/4"	1 1/2"	2"	
R19	牙口多功能平衡閥	PN16	5480	6040	6890	9120	10750	
R019F	法蘭口多功能平衡閥	PN16	37300	45650	53440	91960	109960	231100 269570 317400

富山凡而 FUSAN VALVES

黃銅、砲金銅

名稱	管接	型號	1/4"	3/8"	1/2"	3/4"	1"	1-1/4"	1-1/2"	2"	2-1/2"	3"	4"
黃銅 閘門閥	PT牙	FS-101	340	340	340	480	670	980	1200	1810	3540	5180	9050
砲金銅 閘門閥	PT牙	FS-103		480	480	640	870	1270	1520	2250	4340	6330	10650
砲金銅 昇桿式閘門閥	PT牙	FS-104			1160	1640	2400	3660	4470	7250	9940	13870	
砲金銅 閘門閥 300PSI	PT牙	FS-109			700	910	1390	1810	2440	3890	5840	7500	
砲金銅 閘門閥 (法蘭式)	JIS-10K	FS-020								17500	26600	34000	46200
黃銅 橫式逆止閥	PT牙	FS-201			390	520	730	1030	1290	1870	3870	5220	8240
砲金銅 橫式逆止閥	PT牙	FS-203			480	630	880	1170	1560	2240	4580	6440	9990
砲金銅 無聲逆止閥	PT牙	FS-204			560	720	920	1160	1620	2340	5770	7230	
砲金銅 橫式逆止閥 300PSI	PT牙	FS-209			910	1190	1740	2440	3060	4870			
UL/ FM 全流量球塞閥	PT牙	FS-301	500	500	530	730	1030	1400	1900	3000	7000	9600	13000
砲金銅 球塞閥 (全流量)	PT牙	FS-303		550	590	810	1140	1550	2000	3120	7260	10040	
砲金銅 球型閥	PT牙	FS-403			540	700	1050	1770	2380	3920			
砲金銅 球型墊片閥	PT牙	FS-404			940	1410	2130	3070	4490	7340	12430	17570	
砲金銅 減壓閥	PT牙	FS-501			2280	2500	4400	6600	7400	8400			
砲金銅 自動釋氣閥	PT牙	FS-601			1200	1300	1400						
鑄鐵 大流量釋氣閥	PT牙	FS-602			8000	8000	8500						
砲金銅 水錘吸收器	PT牙	FS-701			1400	1650	3300	4800	6900	9100	20000	41500	
黃銅 水錘吸收器 (法蘭式)	JIS-10K	FS-702									25000	43800	65000
砲金銅 Y型過濾器	PT牙	FS-803			720	1080	1550	2500	3200	5130	7600	11270	

富山凡而 FUSAN VALVES

鑄鐵、球墨鑄鐵

名稱	管接	編號	2"	2-1/2"	3"	4"	5"	6"	8"	10"	12"	14"	16"
鑄鐵 把手式蝶閥	10K 150	FS-041	3720	3950	4270	5060	6260	7460	10600	15400	20000		
鑄鐵 齒輪式蝶閥	10K 150	FS-042	7870	8000	8450	9190	10380	11360	17240	23490	28090	65000	82000
鑄鐵 把手式蝶閥 304葉片	10K 150	FS-043	4430	4580	5460	6650	8440	10550	15100	24500	32700		
鑄鐵 齒輪式蝶閥 304葉片	10K 150	FS-044	8490	8820	9830	11030	12700	14950	24100	34400	48530	82000	100000
鑄鐵 閉門閥	JIS-10K	FS-051	7030	8020	10570	14100	20350	27040	41660	71300	103740		
鑄鐵 昇桿式閉門閥	JIS-10K	FS-052	8400	9660	12380	16770	22350	28760	45100	74300	104680		
鑄鐵 橫式逆止閥	JIS-10K	FS-071	3240	4230	4670	7870	10740	15350	26790	37070			
鑄鐵 橫式逆止閥	JIS-10K	FS-072	12000	14500	18000	22000	30000	40000	62000	88000	115000		
鑄鐵 無聲逆止閥 旁通閥	JIS-10K	FS-073	5900	8440	10600	12970	19780	26490	38960	63680	94000	480000	750000
鑄鐵 雙瓣式逆止閥	10K 150	FS-074	3980	4150	5230	6540	8400	11140	19050	32490	47330	65000	94000
鑄鐵 拉柄式底閥	JIS-10K	FS-075	8050	9600	11360	14640	19100	26100	48030	80000	105000		
鑄鐵 Y型過濾器	JIS-10K	FS-081	3750	5240	6360	9850	14460	20640	34220	57370	80720	180000	270000
鑄鐵 球型閥	JIS-10K	FS-091	7550	9520	11170	14930	22930	29700	48190	105090			
球墨鑄鐵 昇桿式閉門閥	JIS-16K	FS-011	15080	18680	23900	30690	44080	56370	85560	115560	214100		
球墨鑄鐵 橫式逆止閥	JIS-16K	FS-012	14830	17170	21350	25180	34200	43350	70020	100070	146440		
球墨鑄鐵 Y型過濾器	JIS-16K	FS-013	6590	9840	12190	17090	25590	35970	52980	80370	113600	180000	270000
球墨鑄鐵 球型閥	JIS-16K	FS-014	18000	22800	26700	42000	63470	77500	127000	225000	380000		
球墨鑄鐵 把手蝶閥 304葉片	JIS-16K	FS-015	5340	6000	6890	8340	11120	14450	21000				
球墨鑄鐵 齒輪蝶閥 304葉片	JIS-16K	FS-016	10560	11670	13340	14450	17780	21670	31670	42230	56670	96000	245000
球墨鑄鐵 無聲逆止閥	JIS-16K	FS-017	12230	15560	19560	26000	34230	45830	86890	140670	250230	480000	750000
球墨鑄鐵 雙瓣式逆止閥	JIS-16K	FS-018	6890	7780	8670	11670	15560	21120	35600	45560	70000		
球墨鑄鐵 拉柄式底閥	JIS-16K	FS-019	12000	14000	17000	22000	29000	39000	72000				

富山凡而 FUSAN VALVES

不銹鋼閥

※已全面溶化

名稱 (螺紋)	管接	編號	1/4"	3/8"	1/2"	3/4"	1"	1-1/4"	1-1/2"	2"	2-1/2"	3"	4"
316 閉門閥	PT牙	FS-111			2850	3430	4380	5720	7790	10270	29000		
316 橫式逆止閥	PT牙	FS-211			2790	3240	3950	5460	6880	8550			
316 無聲逆止閥	PT牙	FS-214			3250	3750	4400	6400	8000	11500	22000	27000	
316 單片式球塞閥	PT牙	FS-311	730	730	940	1170	1530	2220	2720	3870			
316 雙片式球塞閥	PT牙	FS-312	1270	1270	1350	2020	2480	3670	5040	7420	17020	23780	
316 三片式球塞閥	PT牙	FS-313	1600	1600	2130	2640	3370	4510	6250	9510	電話報價	電話報價	
316 套焊式球塞閥	SW	FS-313S	1820	1820	2440	3000	3870	5200	7020	11100			
316 對焊式球塞閥	BW	FS-313B	1820	1820	2440	3000	3870	5200	7020	11100			
316 球型閥	PT牙	FS-411			2870	3480	4510	5950	8390	10470			
304 減壓閥	PT牙	FS-511			10000	12500	15800	18800	23000	27500			
304 大流量釋氣閥	PT牙	FS-612			17000	17000	18000						
304 水錘吸收氣	PT牙	FS-711			3700	4900	7400	14800	19000	26400			
304 水錘吸收氣 法蘭式	JIS-10K	FS-712									52000	92000	125000
316 Y型過濾器	PT牙	FS-811			2070	2500	3430	3750	5190	11600			
304 球塞閥 法蘭式	JIS-10K	FS-030			5430	5800	7620	9950	11730				

名稱 (法蘭口)	管接	編號	2"	2-1/2"	3"	4"	5"	6"	8"	10"	12"	14"	16"
不銹鋼 球塞閥 (8"及以上齒輪)	JIS-10K	FS-030	15790	19870	27320	33380	87930	112970	224000	363600	601800		
不銹鋼 閉門閥	JIS-10K	FS-031	24490	31600	42890	54440	70800	98260	242000	338000	508000	電話報價	電話報價
不銹鋼 橫式逆止閥	JIS-10K	FS-032	22120	31730	34700	49990	70660	93830	182000	338000	538000		
不銹鋼 Y型過濾器	JIS-10K	FS-033	24000	31720	39680	50050	89130	98990	176000	348000	564000	電話報價	電話報價
不銹鋼 球型閥	JIS-10K	FS-034	21120	30000	35000	50000	77780	111120	211120	300000	電話報價		
不銹鋼 拉柄式底閥	JIS-10K	FS-035	25560	27780	35000	42230	54450	66670	109200	電話報價	電話報價		
不銹鋼 蝶型閥	JIS-10K	FS-037	8820	10040	11940	15000	21960	26290	45000	65500	95000		
不銹鋼 齒輪式蝶閥	JIS-10K	FS-038	16670	18060	20370	23840	33000	37500	58340	85560	112000	188000	247000
不銹鋼 雙瓣式逆止閥	JIS-10K	FS-039	9490	9990	11190	15950	19950	27480	42600	70800	104490	電話報價	電話報價
不銹鋼 無聲逆止閥	JIS-10K	FS-040	41120	46670	57780	76670	97780	127780	188890	238890	311120	電話報價	電話報價

富山凡而 FUSAN VALVES

特殊閥

※已全面溶化

名稱 (法蘭口)	管接	編號	2"	2-1/2"	3"	4"	5"	6"	8"	10"	12"
不銹鋼 偏心蝶閥	10K 16K	FS-021		21000	25000	30000	40000	50000	72000		
不銹鋼 偏心齒輪蝶閥	10K 16K	FS-022		26000	30000	35000	45000	60000	85000	150000	190000
不銹鋼 昇桿式閉門閥	16K	FS-031K	38500	49600	67500	85600	111400	154500	340000	電話報價	電話報價
不銹鋼 橫式逆止閥	16K	FS-032K	36900	52900	57800	83300	117800	156400	272000	電話報價	電話報價
不銹鋼 Y型過濾器	16K	FS-033K	40000	52800	66200	83500	148600	166000	280000	電話報價	電話報價
不銹鋼 拉柄式底閥	16K	FS-035K			電話報價	78000	電話報價	125000	電話報價	電話報價	
不銹鋼 蝶型閥	16K	FS-037K	13860	15800	18760	23580	34520	41330	72000		
不銹鋼 齒輪型蝶閥	16K	FS-038K	26200	28400	33000	37500	52000	59000	91700	134500	178000
不銹鋼 雙瓣式逆止閥	16K	FS-039K	18000	19000	21400	30400	38000	52500	81200	135000	200000
不銹鋼 無聲逆止閥	16K	FS-040K	70500	80500	99500	131600	167700	219500	324000	410000	534000

球墨鑄鐵 偏心把手蝶閥 304葉片	10K 16K	FS-021D		11500	13500	16000	20000	28000	40000		
球墨鑄鐵 偏心齒輪蝶閥 304葉片	10K 16K	FS-022D		19000	21000	24000	28000	37000	50000	90000	110000
球墨鑄鐵 彈性座封閉閥	JIS-10K	FS-011F	14000		20000	28000		42000	60000		
球墨鑄鐵 彈性座封逆止閥	JIS-10K	FS-012F	14000		20000	28000		42000	60000		
球墨鑄鐵 偏心栓塞閥	JIS-10K	FS-014F	24000		34000	40000		72000	84000		

富山凡而 FUSAN VALVES

特殊閥

材質	產品名稱	標稱壓力	型號	2"	2-1/2"	3"	4"	5"	6"	8"	10"以上
304	不鏽鋼 減壓閥	JIS-10K	FS-065S	30500	37100	48300	64600	105900	114800	247500	電話報價
	不鏽鋼 持壓/洩壓閥	JIS-10K	FS-066S	30500	37100	48300	64600	105900	114800	247500	電話報價
	不鏽鋼 定水位閥	JIS-10K	FS-067S	25800	32400	43600	59900	100400	110000	243000	電話報價

材質	產品名稱	標稱壓力	型號	2"	2-1/2"	3"	4"	5"	6"	8"	10"以上
FCD	球墨鑄鐵 減壓閥	JIS-16K	FS-065FK	11500	16400	19800	25200	44800	52800	127200	電話報價
	球墨鑄鐵 持壓/洩壓閥	JIS-16K	FS-066FK	11500	16400	19800	25200	44800	52800	127200	電話報價
	球墨鑄鐵 定水位閥	JIS-16K	FS-067FK	9900	14700	18400	23700	43000	51400	126000	電話報價
	球墨鑄鐵 壓力調整閥	JIS-16K	FS-068K	17700	22600	25400	30500	49800	54300	118400	電話報價

材質	產品名稱	標稱壓力	型號	2"	2-1/2"	3"	4"	5"	6"	8"	10"以上
FC	鑄鐵 減壓閥	JIS-10K	FS-065F	9400	13500	15600	20800	35700	40800	98400	電話報價
	鑄鐵 持壓/洩壓閥	JIS-10K	FS-066F	10050	14400	16800	22400	38300	44200	106600	電話報價
	鑄鐵 定水位閥	JIS-10K	FS-067F	7700	11800	14200	19500	33600	39200	97200	電話報價

材質	產品名稱	管接方式	型號	1/2"	3/4"	1"	1-1/2"	2"
316	直動式 減壓閥	PT 內牙	FS-565	6600	7700	8250	14300	16500
	直動式 持壓/洩壓閥	PT 內牙	FS-566	6600	7700	8250	14300	16500

日泰凡而 Z-TIDE Valves () %

品名	材質	口徑 / 壓力	型號	1/2"	3/4"	1"	1 1/4"	1 1/2"	2"	2 1/2"	3"	4"	6"	代號	
減壓閥 - 直動式 (隔膜型) **家庭公共給水**	鑄鐵	法蘭 10K	RDF 型						7800	11200	14500	20000		ZTHA	
	石墨鑄鐵	法蘭 16K	RDF 型						9350	13400	17400	24000	49800	ZTHD	
	鉑金銅	內牙 10K	RDT 型	920	1220	1300	1950	3500	4000	18600	25500	33500	45500		ZTHBB
		法蘭 10K	RDF 型							10000					ZTHB
減壓閥 - 直動式 (複合型)	SS - 304	內牙 10K	RDT 型	3650	4500	4950	6000	9350	10000					ZTHCB1	
	SS - 316	內牙 10K	RET 型	6000	7000	7500		13000	15000					ZTHCB	
	SS - 316	法蘭 10K	REF 型	9400	10400	11400	18500	18500	20700	37900	51900	69700	117200	ZTHC	
減壓閥組 (模組型)	鉑金銅	內牙 10K	RS 型	3700	4300	4300	實價	實價	實價	※傳統型：依實價計				ZTHBC	
品名	材質	口徑 / 壓力	型號	1 1/2"	2"	2 1/2"	3"	4"	5"	6"	8"			代號	
壓力調整閥 - 中繼 (活塞型) *消防幫浦入口調壓**	鑄鐵	法蘭 JIS10K	FFR 型		15600	18500	21300	25500	35000	44300	93700			ZTJA	
	石墨鑄鐵	法蘭 JIS16K	FFR 型		17700	22600	25400	30500	41500	54300	118400			ZTJD	
	鉑金銅	法蘭 JIS10K	FFR 型		30400	35250	42400	55000	81000	98900	203900			ZTJB	
		法蘭	FFR 型		36600	42600	52800	68200	90900	114600	236800			ZTJC	

定水位閥 (隔膜型) **不含浮球開關**	鑄鐵	牙口 JIS10K	DTF 型	4900	5150									ZTKAB	
		法蘭 JIS10K	DFE 型		5500	8400	10300	14300			29700	77200			ZTKA
	石墨鑄鐵	牙口 JIS16K	DTF 型	6000	6850										ZTKDB
		法蘭 JIS16K	DFE 型		7600	11300	13400	18600			38650	100300			ZTKD
	鉑金銅	牙口 JIS10K	DTF 型	7450	11200										ZTKBB
		法蘭 JIS10K	DFE 型		20000	24900	30600	44000			88600	182900			ZTKB
	SS - 304	牙口 JIS10K	DTF 型	10600	15750										ZTKCB
		法蘭 JIS10K	DFE 型		21500	27750	32900	48600			94300	211500			ZTKC
	鑄鐵	牙口 JIS10K	BTF 型		5500										ZTAAB
		法蘭 JIS10K	BFF 型		5500	8400	10900	15000	24000	24000	32600	81000			ZTAA
定水位閥 (活塞型) **不含浮球開關**	石墨鑄鐵	法蘭 JIS16K	BTF 型		7600	11300	15300	19700	30700	42800	105500			ZIAD	
		牙口 JIS10K	BTF 型	6000	16200									ZTABB	
	鉑金銅	法蘭 JIS10K	BFF 型		20000	24900	32000	44000	70000	70000	88600	191000			ZTAB
		牙口 JIS10K	BTF 型	12000											ZIACB
SS - 304	法蘭 JIS10K	BFF 型		23450	29400	39600	54400	77200	100000	220800			ZIAC		

日泰凡而 Z-TIDE Valves () %

品名	材質	口徑 / 壓力	型號	1 1/2"	2"	2 1/2"	3"	4"	5"	6"	8"			代號	
洩壓閥 - 子母型 (活塞型) **大流量排放安全系統**	鑄鐵	牙口 JIS10K	BTL 型		6700									ZTDAB	
		法蘭 JIS10K	BFL 型		6700	9600	12000	16000	25500	34000	82000			ZTDA	
	石墨鑄鐵	法蘭 JIS16K	BFL 型		8800	12600	16500	21000	32000	44000	106000			ZTDD	
		牙口 JIS10K	BTL 型	7500	17700									ZTDBB	
	鉑金銅	法蘭 JIS10K	BFL 型		21500	26400	33500	45500	71500	90000	192200			ZTDB	
		牙口 JIS10K	BTL 型	16300										ZTDCB	
洩壓閥 - 直動型 (隔膜型) **瞬間排放(防水 錘)安全等系統**	SS - 304	法蘭 JIS10K	BFL 型		27700	33700	43900	58700	81400	104300	225000			ZTDC	
		法蘭 JIS10K	RKF 型		7800	11150	14500	20000		39700				ZTLA	
	鑄鐵	法蘭 JIS16K	RKF 型		9350	13400	17200	24000		49700				ZTLD	
		牙口 JIS10K	RKT 型	8000	10000	20000	27200							ZTLCB	
	鉑金銅	法蘭 JIS10K	RKF 型		20000	25500	33500	45500		97500				ZTLC	
		法蘭 JIS10K	CHF 型		3450	4300	5300	7200	9200	12300	24300	25600	實價	實價	ZTGA
	石墨鑄鐵	法蘭 JIS16K	CHF 型		6750	8700	10900	14500	19200	25600	48600	實價	實價		ZTGD
		法蘭 JIS10K	CHF 型												ZTGB
	靜音逆止閥 (全閉型)	鉑金銅	法蘭 JIS10K	CHF 型		18000	22900	27500	36600	46600	59000	110000	實價	實價	ZTGC
			法蘭 JIS10K	AIF 型				7700	15000	16500	28500	46700	實價	實價	ZTFAS
水錘防止器 (直型)	鑄鐵	法蘭 10K	AIF 型				9250	18000	19800	34200	56000	實價	實價	ZTFDS	
		法蘭 16K	AIF 型				22300	30000	41500	84500	151500	實價	實價	ZTFBS	
	鉑金銅	法蘭 10K	AIF 型				29000	38600	47000	95000	160000	實價	實價	ZTFCS	
		法蘭 10K	AIF 型												
水錘防止器 (彎頭型)	鑄鐵	法蘭 10K	ALF 型		6000	7450	10000	16600		31400	51500			ZTFA	
		法蘭 10K	ALF 型		27700	34300	44300	62900		135800	196000			ZTFC	
品名	材質	口徑 / 壓力	型號	1 1/2"	3/4"	1"	1 1/4"	1 1/2"	2"	2 1/2"	3"	4"	6"	代號	
水錘防止器 (直型)	鉑金銅	外牙 10K	AIT 型	570	700	800	1600	2300	4300	5800	10900	22300		ZTFBSB	
		外牙 10K	AIT 型	1300	1400	1500	3000	4000	7750	11700	18600			ZTFCSB1	
水錘防止器(彎頭型)	鉑金銅	內牙 10K	ALT 型	720	800	900	1750	2600	5150					ZTFAL	
		外牙 10K	AXT 型	650	1300									ZTFCL	
背壓閥 / 洩壓閥 直動式 (複合型)	SS - 316	內牙 10K	RFT 型	6000	7000	7500	13000	15000	20700	37900	51900	69700	117000	ZTZB	
		法蘭	RFF 型	9400	10400	11400	18500	18500	20700	37900	51900	69700	117000	ZTZ	

品名	型式	型號	1/2"	3/4"	1"	1 1/4"	1 1/2"	2"	2 1/2"	3"	4"	5"	6"	8"	代號
不鏽鋼把手凡而(SUS球)	管口	LD-898	100	130	160	400	450	580	1500	2200	3200				LLD898
不鏽鋼把手凡而(塑膠球)	管口	LD-898	100	120	150	350	380	480	1400	1800	2400				LLD898A
球型凡而	管口	LD-828	60	80	120	180	260	380	1100	1300					LLD828
球型凡而(單把手)	管口	LD-828S									2400	2500	實價		LLD828S
橫式逆止閥	管口	LD-807	56	60	74	140	150	200	450	540					LLD807
長形底閥	管口	LD-810		54	70	120	140	170	460	560	220	340	450	實價	LLD810
PVC 法蘭	10K	LD-822	40	48	64	90	96	106	130	160	220	340	450	實價	LLD822
PVC 盲法蘭	10K	LD-822E													LLD822E
全開式底閥 全流量 (鍍鋅螺絲)	管口	LD-813							500	540	800				LLD813
	法蘭口	LD-813F							880	950	1400				LLD813F
全開式底閥 全流量 (SUS螺絲)	管口	LD-813							660	700	960				LLD818
	法蘭口	LD-813F							1100	1100	1600				LLD818F
全開式逆止閥 全流量 (鍍鋅螺絲)	管口	LD-818						260	340	600	800				LLD818
	法蘭口	LD-818F						670	850	1170	1620				LLD818F
全開式逆止閥 全流量 (SUS螺絲)	管口	LD-818						330	500	760	960				LLD818
	法蘭口	LD-818F						770	1010	1330	1780				LLD818F
四角形逆止閥	管口	LD-819		34	48	90	130	170							LLD819
長形由令(活接頭)	管口	LD-820A	30	36	50	80	100	160	330	380	600				LLD820A
圓形水塔接頭	牙口	LD-824		20	30										LLD824
六角水塔接頭	牙口	LD-825		35	42										LLD825
水塔卜申	牙口	LD-827		12	14			30							LLD827

※如需其他規格或牙口請來電詢問。

UNI-D 電磁閥
小型常用型

型式	規格	流量孔徑mm	CV值	使用壓力 1KGf / cm2						單價 / 只	
				溫度	水	空氣	瓦斯	真空	蒸氣		油
UD-8	1/4"	2.5	0.23	-5~80	0~7	0~7	0~7			0~7	720
UD-8	1/4"	4.0	0.23	-5~80	0~3	0~3	0~3			0~3	800
UD-8	1/4"	6.0	0.23	-5~80	0~1	0~1	0~1			0~1	900
UD-10	3/8"	4.0	0.60	-5~80	0~10	0~10	0~10			0~10	1200
UD-8H	1/4"	1.2	0.18	-5~130	0~20	0~20	0~20			0~20	1000
UD-10H	3/8"	2.0	0.45	-5~130	0~20	0~20	0~20			0~20	1600

大流量通電開型 (水用鍛造及銅閥體)

型式	規格	流量孔徑mm	CV值	使用壓力 1KGf / cm2						單價 / 只	
				溫度	水	空氣	瓦斯	真空	蒸氣		油
UW-10	3/8"	10	2.4	-5~80	0~5	0~7				0~5	2200
UW-15	1/2"	15	4.5	-5~80	0~5	0~7				0~5	2200
UW-20	3/4"	20	8.6	-5~80	0~5	0~7				0~5	2700
UW-25	1"	25	12.0	-5~80	0~5	0~7				0~5	3800
UW-35	1 1/4"	35	24.0	-5~80	0~5	0~7				0~5	7000
UW-40	1 1/2"	40	28.0	-5~80	0~5	0~7				0~5	7300
UW-50	2"	50	48.0	-5~80	0~5	0~7				0~5	12300

大流量通電閉型 (水用鍛造及銅閥體)

型式	規格	流量孔徑mm	CV值	使用壓力 1KGf / cm2						單價 / 只	
				溫度	水	空氣	瓦斯	真空	蒸氣		油
UW-10-N	3/8"	10	2.4	-5~80	0~5	0~7				0~5	5000
UW-15-N	1/2"	15	4.5	-5~80	0~5	0~7				0~5	5000
UW-20-N	3/4"	20	8.6	-5~80	0~5	0~7				0~5	5800
UW-25-N	1"	25	12.0	-5~80	0~5	0~7				0~5	7800
UW-35-N	1 1/4"	35	24.0	-5~80	0~5	0~7				0~5	12000
UW-40-N	1 1/2"	40	28.0	-5~80	0~5	0~7				0~5	12000
UW-50-N	2"	50	48.0	-5~80	0~5	0~7				0~5	17000

大流量蒸氣用 (鑄造銅閥體)

型式	規格	流量孔徑mm	CV值	使用壓力 1KGf / cm2						單價 / 只		
				溫度	水	空氣	瓦斯	真空	蒸氣		油	
US-15	1/2"	15	4.0	-5~185	0.5~10	0.5~15				0.5~15	0.5~15	2700
US-20	3/4"	20	6.0	-5~185	0.5~10	0.5~15				0.5~15	0.5~15	3100
US-25	1"	25	12.0	-5~185	0.5~10	0.5~15				0.5~15	0.5~15	4200
US-35	1 1/4"	35	18.0	-5~185	0.5~10	0.5~15				0.5~15	0.5~15	6200
US-40	1 1/2"	40	22.0	-5~185	0.5~10	0.5~15				0.5~15	0.5~15	6200
US-50	2"	50	48.0	-5~185	0.5~10	0.5~15				0.5~15	0.5~15	9900

UNI-D 電磁閥

大流量通電開型 (高壓水, 空氣, 鑄造銅閥體)

型式	規格	流量孔徑mm	CV值	使用壓力 1KGf / cm2						單價 / 只
				溫度	水	空氣	瓦斯	真空	蒸氣	
UAW-15	1/2"	15	4.0	-5~80	0.5~10	0.5~15				2700
UAW-20	3/4"	20	6.0	-5~80	0.5~10	0.5~15				3100
UAW-25	1"	25	12.0	-5~80	0.5~10	0.5~15				4200
UAW-35	1 1/4"	35	18.0	-5~80	0.5~10	0.5~15				6200
UAW-40	1 1/2"	40	22.0	-5~80	0.5~10	0.5~15				6200
UAW-50	2"	50	48.0	-5~80	0.5~10	0.5~15				9900

大流量瓦斯, 真空專用通電開型

型式	規格	流量孔徑mm	CV值	使用壓力 1KGf / cm2						單價 / 只
				溫度	水	空氣	瓦斯	真空	蒸氣	
UG-10	3/8"	10	2.4	-5~80			0~7	0~10		2400
UG-15	1/2"	15	4.5	-5~80			0~7	0~10		2400
UG-20	3/4"	20	8.6	-5~80			0~7	0~10		2800
UG-25	1"	25	12.0	-5~80			0~7	0~10		3900
UG-35	1 1/4"	35	24.0	-5~80			0~7	0~10		7200
UG-40	1 1/2"	40	28.0	-5~80			0~7	0~10		7200
UG-50	2"	50	48.0	-5~80			0~7	0~10		12200

大流量小口徑 (適用噴沙機, 噴氣, 噴油系統)

型式	規格	流量孔徑mm	CV值	使用壓力 1KGf / cm2						單價 / 只	
				溫度	水	空氣	瓦斯	真空	蒸氣		油
UAO-8	1/4"	10	2.4	-5~80		0.3~15				0.3~15	2000
UAO-10	3/8"	10	2.4	-5~80		0.3~15				0.3~15	2000

PVC材質耐酸鹼通電開型

型式	規格	流量孔徑mm	CV值	使用壓力 1KGf / cm2						單價 / 只	
				溫度	水	空氣	瓦斯	真空	蒸氣		油
UDC-8	1/4"	6.5	3.5	-5~80	0~1	0~1				0~1	5000
UDC-10	3/8"	6.5	3.8	-5~80	0~1	0~1				0~1	5000
UDC-15	1/2"	6.5	3.8	-5~80	0~1	0~1					5000

三口二位通電開型

型式	規格	流量孔徑mm	CV值	使用壓力 1KGf / cm2						單價 / 只	
				溫度	水	空氣	瓦斯	真空	蒸氣		油
UA-8	1/4"	1.2	0.15	-5~80	0~10	0~10	0~10	0~10		0~10	1500
UA-10	3/8"	2.0	0.45	-5~80	0~10	0~10	0~10	0~10		0~10	1700

通力防震軟管及伸縮接頭

() %

型號	JF500T 全 304	JF500 免焊型	JF500H 免焊型	JF500S 全 304	JF600 外網包覆	JF600S 全 304	JF150SG 免焊型
結構特徵	鋼絲網型	液體接觸面全 SUS-304: 附設限拉桿			鋼絲網型 SUS-304		附設限拉桿: 內筒
耐壓等級	16 ~ 25 kg/cm ²	10 kg/cm ²	20 kg/cm ²	10 kg/cm ²	10 ~ 16 kg/cm ²	10 kg/cm ²	10 kg/cm ²
接頭型式	圓管外牙	法蘭型	法蘭型	法蘭型	法蘭型	法蘭型	法蘭型
接頭材質	全 SUS-304	FCD-40	FCD-40	全 SUS-304	SS400	全 SUS-304	FCD-40
1/2"	423				733		
3/4"	498				733		
1"	620				912		
1 1/4"	827				1203		
1 1/2"	1090	1064	1064		1522		1937
2"	1297	1255	1546		1973		2164
2 1/2"	2114	1482	1819		2527		2619
3"	2941	1619	2091		2866		3073
4"		1937	2819		3551		3637
5"		2682	3637		5468		4773
6"		3410	4664		7187		5910
8"		5700	7819		12363		9419
10"		7437	11546		20085		13137
12"		9419	14000		27600		16864

高壓防震軟管

() %

品名	單球(10K)		雙球(10K)		由任雙球	
	法蘭	法蘭 SUS	法蘭	法蘭 SUS	鑄鐵	SUS
代號	FSF	SFSF	FTF	SFTF	FTU	SFTU
3/4"					419	實價
1"		實價			468	實價
1 1/4"	749	實價	798	實價	613	實價
1 1/2"	749	實價	798	實價	721	實價
2"	798	實價	856	實價	934	實價
2 1/2"	944	實價	1159	實價	1693	實價
3"	1061	實價	1334	實價	2549	實價
4"	1402	實價	1831	實價		
5"	1782	實價	2374	實價		
6"	2578	實價	2987	實價		
8"	3299	實價	4562	實價		
10"	5029	實價	5972	實價		
12"	6595	實價	8151	實價		

CD 管及管件

() %

品名	代號	1/2"	3/4"	1"	1 1/4"	1 1/2"	2"	2 1/2"	3"	4"
CD 管	CD	600	880	850	1500	1800	2300	8500	12000	13500
CD 管盒接頭	CDX	4.0	6.0	14.0	83.4	125.0	183.4			
CD 管管接頭	CDS	4.0	6.0	14.0	83.4	166.7	183.4			
CD 管轉接頭	CDVE	4.0	6.0	14.0	83.4	166.7	183.4			
CD 管平頂彎頭	CDE	8.7	10.4	20.0						
CD 管平頂接頭	CDB	6.7	8.4	11.2						
CD 管淺管蓋	CDCA	0.9	1.4	2.0	3.1	3.7	4.5			

※CD 管：1/2",3/4" 50M/卷，顏色有黑、藍、綠、桔、白，共五色。1"~2" 30M/捲，2 1/2"~4" 50M/捲 顏色為桔色。

※管子單位：卷，配件單位：只。

品名	代號	1/2"	3/4"	1"	1 1/4"	1 1/2"	2"
PF 管(埋設、露明兩用)	PF	1200	2000	1700	2700	3500	4500
CW 管(裝潢用 PE 浪管)	CW	電洽	電洽				

※PF 管：1/2",3/4" 50M/卷，1"~2" 30M/捲 ※CW 管 100M/捲

電線保護軟管及管件

單位：元/卷 () %

品名	尺寸及長度		3/8"	1/2"	3/4"	1"	1 1/4"	1 1/2"	2"	2 1/2"	3"	4"
	50M	50M	50M	50M	30M	25M	20M	10M	10M	10M	10M	
代號 KC 普通型(鍍鋅鐵皮)軟管	900	975	1225	1938	1725	2063	2150	2125	3125	4875		
代號 KA 波浪型 PVC 被覆軟管	1375	1563	2063	2750	2400	2688	3100	3000	4125	6625		

品名	代號	3/8"	1/2"	3/4"	1"	1 1/4"	1 1/2"	2"	2 1/2"	3"	4"
防水型盒接頭(外牙)	KD	27	29	43	65	95	143	195	393	500	813
防水型管接頭(GIP 用)	KDU	27	29	43	65	95	143	195	393	500	813
防水型管接頭(EMT 管用)	KDE	27	29	43	65	95	143	195	393	500	813
防水型管接頭(PVC 管用)	KDP	27	29	43	65	95	143	195	393	500	813
熱浸鍍鋅軟管接頭	KDJS		88	100	125	188	275	363	845	1218	1950
防水型 90°彎頭	KD90L	70	75	105	143	183	215	335	910	1253	1850
防水型 45°彎頭	KD45L	70	75	105	143	183	215	335	910	1253	1850
牙圈(管端護套)	KDL	4.3	4.5	5.8	8.0	11.3	16.3	26.3	47.5	65	75
絕緣管端護套(卜申)	KDLB										
納子(鎖緊螺母)	KLS		6.3	7.5	20	38	45	55	75	88	100
金屬盒接(螺旋式接頭)	KF	6.3	7.5	12.5	25.0						
非防水型管接 (EMT 管用)	KDS		25	33	45						

EMT、RSG 免車牙管件

EMT 無牙導線鋼管管件					RSG 免車牙管件		
稱呼	管接頭	盒接頭	彎頭	小 S 管	稱呼	管接頭	盒接頭
代號	EMTS	EMTX	EMTL	EMTSS	代號	RSGS	RSGX
E19	11	18	53	63	1/2"	10	17
E25	14	25	60	67	3/4"	13	23
E31	23	38	95	108	1"	22	36
E39	29	60	127		1 1/4"	30	60
E51	47	102	195		1 1/2"	45	100
E63	75	153	353		2"	72	150
E75	102	205	503		2 1/2"	98	200
					3"	162	370
					4"	186	416
					5"	500	1072
					6"	690	1262
折數	() %	() %	() %	() %	折數	() %	() %

電線用鍍鋅大月彎

() %

品名	代號	1/2"	3/4"	1"	1 1/4"	1 1/2"	2"	2 1/2"	3"	4"	5"	6"
一般月彎管(3R)	GL	66	68	70	124	174	205	390	519	972		
台電月彎管(6R)	GLJ	81	98	146	162	260	389	907	972	1458		
2606 月彎管(6R)	GLJ1	130	146	195	243	292	583	1053	1620	2429		
電白車牙接頭	GS	16	20	28	36	40	60	108	128	205		
2606 電白牙接頭	GSJ	21	25	31	51	61	81	142	162	264	810	1073

鋁製 BOX 接線盒

() %

品名規格	代號	單價	品名規格	代號	單價
鋁製 BOX 單聯無孔	BXA	68.9	八角鐵片(圓型)	PF35	7.2
鋁製 BOX 單聯單孔	BXA	71.2	單聯鐵片(長型)	PF35	7.2
鋁製 BOX 單聯雙孔	BXA	73.4	雙聯鐵片(方型)	PF35	14.5
鋁製 BOX 雙聯無孔	BXA	113.4	SUS 蓋板 單聯	ZA129	
鋁製 BOX 雙聯單孔	BXA	115.6	SUS 蓋板 雙聯	ZA129	
鋁製 BOX 雙聯雙孔	BXA	117.8	SUS 蓋板 圓形		
塑膠製接線盒(明) 單聯	BXP		SUS 蓋板 圓形(大)		
塑膠製接線盒(明) 雙聯	BXP		鐵便當盒 5×5	TB	77.8
鐵製接線箱 1.6m/m 20*20*10	BXT		鐵便當盒 5×8	TB	84.5
鐵製接線箱 1.6m/m 30*30*10	BXT		PVC 便當盒 5×5	PB	33.4
鐵製接線箱 1.6m/m 40*40*12	BXT		PVC 便當盒 5×8	PB	37.8
鐵製接線箱 1.6m/m 50*50*12	BXT		SUS 便當盒 5×5	SB	445
鐵製接線箱 1.6m/m 60*60*12	BXT		SUS 便當盒 5×8	SB	560

鐵製 BOX 接線盒

() %

品名	鐵製單聯 BOX			鐵製八角 BOX			鐵製雙聯 BOX		
	1/2"	3/4"	1"	1/2"	3/4"	1"	1/2"	3/4"	1"
代號	BX1			BX8			BX2		
1.6mm × 4cm TD	17.8	17.8		20.0	20.0		35.6	35.6	
2.0mm × 4cm TS	23.2	23.2		25.4	25.4				
2.0mm × 5cm 加深 S	33.4	33.4	33.4	34.5	34.5	34.5	51.2	51.2	51.2
1.6mm × 6.5cm				32.3					
1.6mm × 7.5cm				41.2					
1.6mm × 8.5cm				44.5					
2.0mm × 6.5cm				38.9					
2.0mm × 7.5cm				44.5					
2.0mm × 8.5cm				48.9					
1.6mm × 12cm 腳	30.3	30.3					48.9		
1.6mm × 15cm 腳	32.5	32.5					51.2		
1.6mm × 20cm 腳	36.9	36.9					55.6		
2.0mm × 12cm 腳	35.6	35.6							
2.0mm × 15cm 腳	37.8	37.8							
2.0mm × 20cm 腳	42.3	42.3							
2.0mm 深 × 12cm 腳	45.2	45.2	45.2				63.4	63.4	63.4
2.0mm 深 × 15cm 腳	47.4	47.4	47.4				65.6	65.6	65.6
2.0mm 深 × 20cm 腳	49.6	49.6	49.6				70.0	70.0	70.0

ST 製 BOX 接線盒

() %

品名	SUS 單聯 BOX			SUS 八角 BOX				SUS 雙聯 BOX		
	1/2"	3/4"	1"	1/2"	3/4"	1/2"×3/4"	1"	1/2"	3/4"	1"
代號	SBX1			SBX8				SBX2		
0.8mm × 4cm	36	36		47	47	47		72	72	
0.8mm × 5cm 加深	72	72	72							
0.8mm × 4cm×12cm 腳	49	49						85	85	
0.8mm × 4cm×15cm 腳	52	52						87	87	
0.8mm × 4cm×20cm 腳	56	56						92	92	
1.2mm × 4cm	60	60		72	72	72				
1.2mm × 5cm 加深	100	100	100							
1.2mm × 4cm×12cm 腳	74	74								
1.2mm × 4cm×15cm 腳	76	76								
1.2mm × 4cm×20cm 腳	80	80								
1.2mm × 5cm×12cm 腳	114	114	114							
1.2mm × 5cm×15cm 腳	116	116	116							
1.2mm × 5cm×20cm 腳	120	120	120							
0.8mm × 6.5cm 加深				72	72	72	72			
1.2mm × 6.5cm 加深				100	100	100	100			

可鍛鑄鐵管子接頭

() %

名稱	代號	1/4"~3/8"	1/2"	3/4"	1"	1 1/4"	1 1/2"	2"	2 1/2"	3"	4"
90°彎頭	L	23	14	23	36	59	73	118	187	280	561
異徑彎頭	RL	26	17	26	40	63	80	124	231	329	638
45°彎頭	45L	26	17	26	40	63	80	124	231	329	627
90°內外牙彎頭	90SL	26	18	28	44	68	86	139	280	440	
三通	T	33	20	33	49	81	98	161	285	386	700
異徑三通	RT		24	35	53	88	107	176	290	440	814
怪三通	TR					105	127	211	330		
內外牙三通	SST	34	34	50	68	110	146	215			
異徑內外牙三通	RST							225			
接頭	S	18	13	18	27	43	56	86	135	191	333
異徑接頭	RS	21	14	21	31	47	59	94	182	264	463
六角立布	N	18	13	18	27	40	49	73	129	190	320
管帽	CA	17	12	17	25	35	43	66	129	190	320
平座由任	U	50	50	59	84	119	161	214	405	575	1104
塞頭	P	12	9	12	18	24	35	59	112	170	302
十字通	CR	51	36	51	70	110	142	195	380	485	855
異徑十字通	RCR					116	169	225	423	560	
卜申	HB	14	13	14	23	35	45	70	130	195	336
內外牙接頭(長)	XL		16	21	31						
內外牙接頭(短)	XS		14								
加長彎(煙斗彎)	LX		實價								
90°內牙彎管	IBE			54							
長套管	LCC		51	65	77	97	116	162	248	305	620

不銹鋼管子接頭

304 () % 316 () %

名稱	代號	1/4"	3/8"	1/2"	3/4"	1"	1 1/4"	1 1/2"	2"	2 1/2"	3"	4"
彎頭 90°	304L	45	45	45	65	110	170	230	300	580	800	1700
異徑彎頭	304RL	60	60	60	75	145	210	265	360			
彎頭 45°	30445L	60	60	60	75	145	210	265	360	820	1130	1900
內外牙彎頭	304SL	65	65	65	80	160	230	290	400	900	1200	2000
三通	304T	60	60	65	90	165	230	300	420	800	1100	2300
異徑三通	304RT	70	70	70	110	190	270	350	500			
接頭	304S	40	40	41	55	90	145	190	250	530	740	1200
異徑接頭	304RS	50	50	50	65	105	165	220	290	610	850	1380
內外牙接頭(長)	304XL			41	60	100	150	200	250			
內外牙接頭(短)	304XS			39								
六角外螺絲	304N	45	45	45	65	110	170	230	300	580	800	1300
塞頭	304P	35	35	35	50	70	110	140	180	280	370	700
六角卜申	SHB	45	45	45	50	65	115	160	230	400	500	900
平底由任	304U	150	150	150	190	260	380	520	650	1700	2300	3700
十字通	304CR	90	90	90	110	180	290	410	500			
管帽	304CA	40	40	40	55	90	145	190	250	530	740	1200
木一久(煙斗 L)	304LX											

H Y 砲銅管子接頭 () %

名稱	代號	1/4"	3/8"	1/2"	3/4"	1"	1 1/4"	1 1/2"	2"	2 1/2"	3"	4"
彎頭 90°	BCL	26	28	32	54	86	138	180	280	472	724	1700
三通	BCT	34	36	48	70	122	172	236	384	648	988	2280
十字通	BCCR	56	58	70	110	160	230	310	610	1140	1700	3420
內外牙彎頭	BCSL	38	40	48	66	108	168	214	362	532	790	2400
彎頭 45°	BC45L	28	30	34	50	84	144	170	272	518	800	1824
由任	BCU	92	92	94	130	172	252	300	456	836	1300	2850
四角塞頭	BCP			28	32	46	75	109	177	345	485	827
異徑三通	BCRT	44	48	56	72	142	200	268	446	836	1300	3000
卜申	BCHB	20	20	24	32	50	84	108	156	312	456	988
異徑彎頭	BCRL	38	38	40	56	96	146	184	326	570	880	2000
管帽	BCCA	20	24	26	32	52	78	106	176	324	500	950
異徑接頭	BCRS	34	36	38	54	88	144	180	266	460	586	1260
接頭	BCS	26	28	32	42	62	94	130	214	344	476	876
內外牙接頭 4cm(長)	BCXL			35	60	96	158	210	292	580	900	2000
內外牙接頭 3cm(短)	BCXS			32								
木一久(煙斗 L)	BCLX			50	65							

高壓 2000P 牙口管子接頭

碳鋼 () % 鍍鋅 () %

品名 規格	1/2"	3/4"	1"	1 1/4"	1 1/2"	2"	2 1/2"	3"	4"	代號
彎頭	62	82	112	174	230	366	1080	1836	4560	SWAL
三通	86	106	150	250	330	558	1500	2340	7740	SWAT

高壓 3000P 牙口管子接頭

碳鋼 () % 鍍鋅 () %

品名 規格	1/2"	3/4"	1"	1 1/4"	1 1/2"	2"	2 1/2"	3"	4"	代號
由任	103	150	180	240	354	498	1380	2232	7740	SWAU3
彎頭	82	112	174	230	366	540				SWAL3
三通	106	150	250	330	558	750				SWAT3
接頭	43	58	82	122	163	238	420	526	822	SWAS3
管帽	43	58	82	122	163	238	420	526	822	SWACA3

高壓 3000P 套焊管子接頭

碳鋼 () % 鍍鋅 () %

品名 規格	1/2"	3/4"	1"	1 1/4"	1 1/2"	2"	2 1/2"	3"	4"	代號
由任	103	150	180	240	354	498	1380	2232	7740	SWDU3
彎頭	62	82	112	174	230	366	1080	1836	4560	SWDL3
三通	86	106	150	250	330	558	1500	2340	7740	SWDT3
接頭	43	58	82	122	163	238	420	526	822	SWDS3
管帽	43	58	82	122	163	238	420	526	822	SWDCA3

鍍鋅鐵內卜 () %

規格 長度	代號	1/2"	3/4"	1"	1 1/4"	1 1/2"	2"	2 1/2"	3"	4"	5"	6"	3/8"	1/4"	1/8"
3 cm (1 寸)	N203	10	13	20	25	35	45						13	13	20
5 cm	N205	12	14	23	31	40	50						14	14	23
6 cm (2 寸)	N206	12	15	25	35	40	60	80	105				15	15	25
7 cm	N207	14	17	27	40	50	63	80	105				17	17	27
9 cm (3 寸)	N209	17	20	35	50	55	70	100	135	160			20	20	35
10 cm	N210	18	22	37	53	61	78	117	144	178			22	22	37
12 cm (4 寸)	N212	22	25	40	60	70	80	125	160	200			25	25	40
15 cm (5 寸)	N215	27	32	50	70	85	100	150	185	240			32	32	50
18 cm (6 寸)	N218	31	37	60	80	95	115	175	215	280			37	37	60
20 cm (7 寸)	N220	36	42	65	90	115	130	200	245	320			42	42	65
25 cm (8 寸)	N225	41	47	75	100	130	145	225	275	360			47	47	75
27 cm (9 寸)	N227	45	52	85	115	145	165	250	310	400			52	52	85
30 cm (10 寸)	N230	50	60	90	130	160	190	285	350	450			60	60	90

※木一久內卜：實價

不銹鋼內卜 304 () %

規格 長度	代號	1/8"	1/4"	3/8"	1/2"	3/4"	1"	1 1/4"	1 1/2"	2"	2 1/2"	3"	4"
3 cm	304N03	55	30	30	21	30	55	90					
5 cm	304N05	72	42	42	29	42	72	100	110	160			
7 cm	304N07	90	56	56	37	56	90	125	135	197	250	300	450
10 cm	304N10	116	72	72	50	72	116	160	172	252	325	375	680
12 cm	304N12	133	95	95	58	95	133	185	197	290	370	435	985
15 cm	304N15	160	110	110	70	110	160	220	234	345	445	510	1060
20 cm	304N20	203	135	135	91	135	203	280	296	436	565	660	1440
25 cm	304N25	246	165	165	112	165	246	340	358	530	690	810	1820
30 cm	304N30	290	190	190	132	190	290	400	420	620	810	960	2200

※304 木一久內卜：實價

有縫 20S (SGP) 焊管件

() %

品名 尺寸	90° 彎頭		45° 彎頭		三通		管帽	
	黑品	電白	黑品	電白	黑品	電白	黑品	電白
	B90L	BG90L	B45L	BG45L	BT	BGT	BCA	BGCA
1/2"	36	39			84	91	實價	實價
3/4"	36	39			84	91	實價	實價
1"	41	46			96	103	實價	實價
1 1/4"	48	53			120	127	實價	實價
1 1/2"	58	65			143	155	實價	實價
2"	74	84			167	181	實價	實價
2 1/2"	146	160	105	105	262	286	實價	實價
3"	179	198	120	129	298	334	實價	實價
3 1/2"	310	334	203	220			實價	實價
4"	248	272	162	179	370	460	實價	實價
5"	441	500	286	327	620	691	實價	實價
6"	608	727	417	472	810	893	實價	實價
8"	1381	1596	905	1036	2000	2215	596	631
10"	2572	2905	1715	1953	3453	3810	1096	1239
12"	3572	4120	2381	2715	5477	6072	1572	1739

※45° 彎頭 1/2"~2"及管帽 1/2"~6"均為 40S 製品, 請另行詢價。

有縫 20S (SGP) 異徑焊管件

品名 尺寸	異徑三通		同心大小頭		品名 尺寸	異徑三通		同心大小頭	
	黑品	電白	黑品	電白		黑品	電白	黑品	電白
	BRT	BRGT	BRS	BRGS		BRT	BRGT	BRS	BRGS
3/4"×1/2"	108	112	50	53	4"×1 1/4"	667	715		
1"×1/2"	120	127	55	60	4"×1 1/2"	441	465	227	243
1"×3/4"	120	127	50	53	4"×2"	441	465	177	193
1 1/4"×1/2"	127	141	65	70	4"×2 1/2"	417	453	153	170
1 1/4"×3/4"	127	141	60	62	4"×3"	417	453	141	158
1 1/4"×1"	120	127	50	55	5"×1 1/2"	953	1048		
1 1/2"×3/4"	203	215	74	108	5"×2"	762	810		
1 1/2"×1"	155	165	58	60	5"×2 1/2"	667	739	267	291
1 1/2"×1 1/4"	155	165	53	60	5"×3"	667	739	239	274
2"×1/2"					5"×4"	667	739	227	250
2"×3/4"	203	217			6"×1 1/2"	1310	1405		
2"×1"	203	217	72	77	6"×2"	1120	1215		
2"×1 1/4"	179	193	55	60	6"×2 1/2"	1012	1024	370	417
2"×1 1/2"	179	193	55	60	6"×3"	881	977	346	393
2 1/2"×1/2"	453	477			6"×4"	881	977	334	381
2 1/2"×3/4"	417	446			6"×5"	881	977	322	370
2 1/2"×1"	381	410			8"×3"	2262	2500		
2 1/2"×1 1/4"	334	362	120	131	8"×4"	2024	2215	572	655
2 1/2"×1 1/2"	286	315	100	110	8"×5"	2024	2215	520	596
2 1/2"×2"	286	315	93	100	8"×6"	2024	2215	520	572
3"×1"	548	584			10"×4"	4286	4643		
3"×1 1/4"	393	429	155	167	10"×5"	3691	4024	1239	1358
3"×1 1/2"	334	370	131	134	10"×6"	3691	4024	977	1096
3"×2"	334	370	115	124	10"×8"	3691	4024	929	1048
3"×2 1/2"	334	370	108	112	12"×6"	6905	7405	1620	1929
3 1/2"×2"			177	191	12"×8"	6191	6786	1572	1739
3 1/2"×2 1/2"			153	167	12"×10"	6191	6786	1429	1596
4"×1"	715	762							

SUS 304 有縫焊管件

() %

品名 規格	90° 彎頭		45° 彎頭		三通		管帽		襯套
	10 S	20 S	10 S	20 S	10 S	20 S	10 S	20S	304
	AL1	AL2	A45L1	A45L2	AT1	AT2	ACA1	ACA2	AWLJ
1/2"	150		120		297		177		
3/4"	150		120		297		177		
1"	150		120		297		177		
1 1/4"	177		143		357		193		
1 1/2"	207		167		447		207		
2"	267		213		563		283		
2 1/2"	533		427		950		340		
3"	683		550		1187		473		
4"	950		760		1720		727		
5"	1780		1423		2730		1113		
6"	2523		2017		3917		1527		
8"	5043		4033		7297		2700		
10"	9493		7767		15167		4870		
12"	13647		11163		24267		7327		
14"	22750		18200		32760		9130		
16"	29727		23780		35490		11073		

品名 規格	異徑三通		大小頭		品名 規格	異徑三通		大小頭	
	10 S	20 S	10 S	20 S		10 S	20 S	10 S	20 S
	AT1	AT2	AS1	AS2		AT1	AT2	AS1	AS2
3/4"×1/2"	310		177		4"×1"				
1"×1/2"	370		210		4"×1 1/4"				
1"×3/4"	370		190		4"×1 1/2"	2253		927	
1 1/4"×1/2"	460		293		4"×2"	2167		817	
1 1/4"×3/4"	460		240		4"×2 1/2"	2077		750	
1 1/4"×1"	460		200		4"×3"	1987		647	
1 1/2"×1/2"	683		350		5"×2"				
1 1/2"×3/4"	683		327		5"×2 1/2"	3710		1780	
1 1/2"×1"	593		263		5"×3"	3413		1363	
1 1/2"×1 1/4"	593		230		5"×4"	3143		1247	
2"×1/2"	890		410		6"×2"				
2"×3/4"	890		393		6"×2 1/2"				
2"×1"	800		370		6"×3"	5340		1987	
2"×1 1/4"	713		353		6"×4"	4747		1720	
2"×1 1/2"	713		277		6"×5"	4450		1543	
2 1/2"×1"	1337		580		8"×4"	9790		3620	
2 1/2"×1 1/4"	1247		490		8"×5"	9200		3263	
2 1/2"×1 1/2"	1157		430		8"×6"	8010		2760	
2 1/2"×2"	1067		387		10"×5"			5460	
3"×1"	1720		683		10"×6"			4550	
3"×1 1/4"	1633		600		10"×8"			4097	
3"×1 1/2"	1543		567		12"×6"				
3"×2"	1453		533		12"×8"			6370	
3"×2 1/2"	1363		460		12"×10"			5613	
					14"×12"			13043	

鐵電焊法蘭

電白 () % 黑 () %

品名	規格	3/8"	1/2"	3/4"	1"	1 1/4"	1 1/2"	2"	2 1/2"	3"	4"	5"	6"	8"	10"	12"	14"	16"	18"	20"	24"	代號
JIS 10K 規格法蘭		80	80	102	158	207	230	251	348	365	420	638	848	1007	1578	1818	2192	3075	3944	4688	7260	F10KJ
JIS 10K 普通法蘭		80	80	102	158	207	215	235	270	287	324	537	693	868	1258	1491	1942	2791	3541	4215	6500	F10K
JIS 10K 規格車牙法蘭			111	134	196	240	252	284	387	388	454											F10KJE
JIS 5K 規格法蘭	65	65	65	65	80	109	116	143	199	266	320	432	590	846	1263	1377	1872	2259	2888	3450	6200	F5KJ
JIS 20K 規格法蘭	98	98	112	182	224	238	254	348	508	535	722	1043	1350	1684	2928	3449	4839	7079	9240	12100	15840	F20KJ
150# 美規正規格 A 型		85	85	98	125	154	196	294	468	535	722	802	976	1564	2340	3663	4733	5869	6417	8284	12100	F150J
150# 10K 普通厚 B 型		85	85	98	125	154	182	241	374	401	536	668	829	1190	1618	2421	3128	4220	5500	7230	12100	F150B
150# SORF		90	90	126	166	216	252	396	630	738	1026	1224	1422	2322	3168	4986	6786	8676	8910	12096	16686	F150S
2632# DIN 16K 德規		94	94	131	155	227	260	330	401	520	539	730	878	1245	1791	2326	3823	4131	5715	7556	10855	FD16K
JIS 10K 規格盲法蘭	87	87	110	172	231	252	296	438	465	611	969	1341	1859	3014	3692	4927	6972	9136	11415	16712		FB10KJ
JIS 10K 普通盲法蘭	87	87	110	172	231	235	242	361	388	509	819	1161	1604	2636	3251	4357	6215	8221	10265	15146		FB10K
JIS 5K 規格盲法蘭	81	81	81	93	125	139	186	266	359	491	691	996	1620	2563	3227	4409	5564	7038	8606	12958		FB5KJ
JIS 20K 規格盲法蘭	104	104	125	209	250	278	319	452	651	916	1461	1979	2882	4940	6480	9030	13200	17144	22023	31547		FB20KJ
150# 美規正規格盲 A 型		104	104	111	151	181	227	336	548	673	963	1178	1527	2644	3862	5835	7794	10201	12482	17037	25833	FB150J
150# 盲 10K 普通厚 B 型		104	104	111	151	181	209	292	452	518	730	996	1355	2058	3107	4449	5856	8337	11000	14242	19337	FB150B
2632# DIN 盲 PN16 德規		110	110	140	171	252	292	382	486	633	750	1118	1381	2165	3333	4674	6387	8446	11553	15155	22162	FBD16K

不銹鋼法蘭

() %

品名	1/2	3/4"	1"	1 1/4"	1 1/2"	2"	2 1/2"	3"	4"	5"	6"	8"	10"	12"	14"	16"	18"	20"	代號
10K 規格	201	253	352	388	407	491	679	690	813	1240	1655	1969	3104	3340	5107	7267	9545	10856	SF10KJ
10K 普通	168	216	289	315	331	399	530	540	635	1054	1358	1702	2716	2924	4517	6490	8592	9769	SF10K
5K 規格	158	175	198	264	266	278	391	520	617	837	1154	1647	2497	2724	4383	5284	6970	7499	SF5KJ
10K 盲規格	211	278	383	468	505	621	885	948	1236	1926	2696	3668	5949	7336	11528	16293	22311	26605	SFB10KJ
10K 盲普通	171	235	315	387	419	508	714	766	1005	1613	2292	3167	5204	6418	10198	14546	20079	23945	SFB10K
5K 盲規格	162	186	215	311	325	393	555	732	985	1393	1988	3191	5073	6384	10310	13023	17183	20102	SFB5KJ
150# 規格	159	222	288	322	362	556	889	1031	1408	1573	1904	3068	4143	6321	9779	12302	13859	17550	SF150J
20K 規格	232	292	401	471	500	509	708	998	1298	2019	2622	3291	5713	6809	11255	16073	21589	25239	SF20KJ
20K 盲規格	250	317	435	531	577	649	929	1314	1849	2871	3894	5608	9735	12799	21136	30901	41874	51340	SFB20KJ
150# 盲規格	173	243	321	375	433	698	1138	1388	1980	2369	3055	5288	7724	11672	18478	24188	30883	40262	SFB150
水道規格 7.5K						811	892	1109	1298	1541	1892	2487	4190	4865					SFWJ
車牙 10K 規格	302	353	461	497	516	600	801	804	962										SF10KJE

品名	1/2"	3/4"	1"	1 1/4"	1 1/2"	2"	2 1/2"	3"	4"	5"	6"	8"	10"	12"	14"	16"	18"	20"	代號
橡膠 10K FF	5.8	7.7	8.4	10.0	11.5	14.3	16.7	19.1	23.9	33.4	38.1	54.8	76.2	99.1	129.6	152.4	181	228.6	NF
橡膠 10K RF	2.9	3.9	5.8	7.2	7.7	10.8	12.4	15.5	23.9	28.6	38.1	50.0	57.2	71.5	82.0	139.1	160.0	186.7	NF1
橡膠 10K RF 帶耳																			NF2
橡膠 150P FF	5.8	7.7	8.4	10.0	11.5	14.3	16.7	19.1	28.6	38.1	42.9	59.6	88.1	111.0	141.5	176.2	204.8	252.4	NF150
橡膠 150P RF	2.9	3.9	5.8	7.2	7.7	10.8	12.4	15.5	28.6	33.4	42.9	54.8	69.1	83.4	93.9	162.9	183.9	210.5	NF1501
橡膠 5K FF	5.8	7.7	7.7	9.6	10.8	12.0	14.3	17.2	22.7	33.4	38.1	54.8	73.9	95.3	127.7	146.7	175.3	219.1	NF5K
橡膠 5K RF	2.9	3.9	5.8	5.8	7.7	9.6	12.0	14.3	19.1	23.9	26.7	42.0	49.6	57.2	78.1	133.4	152.4	181.0	NF5K1
橡膠 20K FF	5.8	7.7	8.4	10.0	11.5	14.3	16.7	19.1	28.6	38.1	42.9	59.6	88.1	111.0	141.5	176.2	204.8	252.4	NF20K
橡膠 20K RF	2.9	3.9	5.8	7.2	7.7	10.8	12.4	15.5	28.6	33.4	42.9	54.8	69.1	83.4	93.9	162.9	183.9	210.5	NF20K1
石棉 10K FF	11.8	11.8	21	23.5	26.2	31.3	34	38	47	55	68	105	130	182	235	290	395	695	FF
石棉 10K RF	3.1	3.9	5.8	7.2	7.7	9.6	10.8	14.3	23.9	28.6	38.1	54.8	78.1	102.9	125.8	209.6	243.9	283.9	FF1
石棉 10K RF 帶耳																			FF2
石棉 150P FF	10.8	10.8	19.1	21.5	23.9	28.6	31.0	34.6	47.7	54.8	66.7	100.0	131.0	178.6	226.2	288.6	383.9	658.1	FF150
石棉 150P RF	3.1	3.9	5.8	7.2	7.7	9.6	10.8	14.3	28.6	33.4	42.9	59.6	90.0	114.8	137.7	233.4	267.7	307.7	FF1501
石棉 5K FF	8	92	12.6	19.6	22.2	26.2	31.2	35.3	41.7	49.6	62.6	91.4	117	157.5	223	267	367	668	FF5K
石棉 5K RF	2.9	3.6	4.8	6.0	7.2	8.4	9.6	13.1	21.5	26.2	35.8	50.0	78.1	95.3	118.1	194.3	228.6	276.2	FF5K1
石棉 20K FF	10.8	10.8	19.1	21.5	23.9	28.6	31.0	34.6	47.7	54.8	66.7	100.0	131.0	178.6	226.2	288.6	383.9	658.1	FF20K
石棉 20K RF	3.1	3.9	5.8	7.2	7.7	9.6	10.8	14.3	28.6	33.4	42.9	59.6	90.0	114.8	137.7	233.4	267.7	307.7	FF20K1
橡膠 由任皮	1.2	1.5	2.4	2.7	3.1	3.6	4.8	6.0	7.2										NU
石棉 由任皮	2.4	3.6	4.8	6.0	7.2	9.6	10.8	12.0	14.3										NU1

鍍 鋅 角 鐵					SUS 角 鐵			
尺寸	單 孔		雙 孔		無 孔	尺寸	單 孔	雙 孔
	3/8"孔	1/2"孔	3/8 孔	1/2"孔			3/8"孔	3/8"孔
1 1/2"	212		212			1 1/2"	393	417
2"	422	422	422	422		2"	619	643
2 1/2"		1036		1036				
3"								
代 號	ELA		ELB		EL	代 號	ELC	ELD

每支 3M 長

全牙螺絲、鍍鋅槽鐵、水表固定架、C 型鋼

全 牙 螺 絲				C 型 鋼			
材質	牙 徑	代 號	單 價	材質	代 號	規 格	單 價
鍍 鋅	3/8"	T-3300	77	鍍 鋅	C1200	厚 1.2t 高 25mm 寬 40mm 矮腳	155
	1/2"	T-4300	157		C1200-1	厚 1.2t 高 25mm 寬 40mm 矮腳 3/8"孔	162
不 銹 鋼	3/8"	ST-3300	233		C1600	厚 1.6t 高 25mm 寬 40mm 矮腳薄	238
	1/2"	ST-4300	512		C1600-1	厚 1.6t 高 25mm 寬 40mm 矮腳薄 3/8"孔	245
鍍鋅正槽鐵(正口型) 3M 1/2"孔					C1600-2	厚 1.6t 高 40mm 寬 40mm 高腳薄	279
尺寸	規 格	代 號	單 價		C1600-3	厚 1.6t 高 40mm 寬 40mm 高腳薄 3/8"孔	286
3" (75*40 *5.0t)	無孔	ELJG	實價		C2000L	厚 2.0t 高 25mm 寬 40mm 矮腳厚	452
	單孔	ELJG4	實價		C2000L-1	厚 2.0t 高 25mm 寬 40mm 矮腳厚 3/8"孔	460
	雙孔	ELJG24	實價		C2000	厚 2.0t 高 40mm 寬 40mm 高腳厚	458
4" (100*50 *5.0t)	無孔	ELJG	實價		C2000-1	厚 2.0t 高 40mm 寬 40mm 高腳厚 3/8"孔	460
	單孔	ELJG4	實價		C1200S	厚 1.2t 高 25mm 寬 40mm 矮腳	381
	雙孔	ELJG24	實價		C1200S-1	厚 1.2t 高 25mm 寬 40mm 矮腳 3/8"孔	405
鍍鋅輕型槽鐵 3M 1/2"孔				C1600S-2	厚 1.6t 高 40mm 寬 40mm 高腳薄	643	
尺寸	規 格	代 號	單 價	C1600SL-1	厚 1.6t 高 40mm 寬 40mm 高腳薄 3/8"孔	667	
4"	單孔		實價	C2000S	厚 2.0t 高 40mm 寬 40mm 高腳薄	實價	
	雙孔		實價	C2000S-1	厚 2.0t 高 40mm 寬 40mm 高腳薄 3/8"孔	實價	

每支 3M 長

葫蘆管束、子母管束、可調型管束 ()%

管徑	雙層管束			葫蘆管束 3/8"孔		葫蘆管束 1/2"孔		SUS 葫蘆管束 3/8"孔		子母管束 1/2"孔	
	螺絲孔	代號	單價	代號	單價	代號	單價	代號	單價	代號	單價
1/2"	3/8"	ES2-304	14.8	ES-304	4.0	ES-404	6.4	ESS-304	20.3	ES1-404	14.3
3/4"	3/8"	ES2-306	15.5	ES-306	4.2	ES-406	6.7	ESS-306	22.7	ES1-406	14.3
1"	3/8"	ES2-310	18.6	ES-310	4.5	ES-410	6.9	ESS-310	25.0	ES1-410	13.6
1 1/4"	3/8"	ES2-312	20.3	ES-312	6.9	ES-412	9.4	ESS-312	29.8	ES1-412	14.8
1 1/2"	3/8"	ES2-314	21.5	ES-314	6.9	ES-414	9.4	ESS-314	32.2	ES1-414	14.8
2"	3/8"	ES2-320	24.8	ES-320	8.4	ES-420	10.9	ESS-320	37.0	ES1-420	18.6
2 1/2"	1/2"	ES2-424	59.1	ES-324	13.3	ES-424	15.8	ESS-324	45.3	ES1-424	32.2
3"	1/2"	ES2-430	61.5	ES-330	14.5	ES-430	17.0	ESS-330	54.8		
4"	1/2"	ES2-440	86.0	ES-340	17.2	ES-440	21.4	ESS-340	69.1		
5"	5/8"	ES2-550	127.9	ES-350	25.1	ES-450	27.5	ESS-350	90.5		
6"	5/8"	ES2-560	132.7	ES-360	32.0	ES-460	34.4	ESS-360	107.2		
8"	5/8"	ES2-580	331.4	ES-380	61.5	ES-480	63.9	ESS-380	157.2		
10"	6/8"	ES2-6100		ES-3100	66.7	ES-4100	127.7	ESS-4100	209.6 (1/2"孔)		

P 型管束、單面管束、單立管束 ()%

管徑	P 型管束		SUS P 型管束		P 型管束 (EMT 管用)		可調型管束		代號	單立管束 (單邊孔)	SUS 單立管束 (單邊孔)
	代號	單價	代號	單價	代號	單價	代號	單價			
1/2"	P004E	5.0	P004ES	17.2	P004E-1	6.5	PK-004	9.6	1/2" (19mm)	2.7	12.0
3/4"	P006E	5.5	P006ES	18.5	P006E-1	7.2	PK-006	9.6	5/8" (22mm)	2.9	13.1
1"	P010E	6.7	P010ES	21.2	P010E-1	8.1	PK-010	10.3	3/4" (25mm)	3.1	14.3
1 1/4"	P012E	7.4	P012ES	24.6	P012E-1	9.6	PK-012	10.3	1" (31mm)	4.3	16.7
1 1/2"	P014E	8.6	P014ES	27.1	P014E-1	10.0			1 1/4" (39mm)	8.4	20.3
2"	P020E	12.3	P020ES	39.8	P020E-1	16.0			1 1/2" (51mm)	9.6	22.7
2 1/2"	P024E	15.3	P024ES	45.5					2" (63mm)	12.0	28.6
3"	P030E	16.5	P030ES	47.9							
4"	P040E	22.1	P040ES	81.1							
5"	P050E	34.4	P050ES	105.6							
6"	P060E	36.9	P060ES	117.9							
8"	P080E	86.0									

鍍鋅 U 型螺絲 ()%

線徑	1/4"	1/4"加長	3/8"	3/8"加長	1/2"	1/2"加長	5/8"	5/8"加長	3/4"
1/2"									
3/4"									
1"									
1 1/4"									
1 1/2"					39	55.3			
2"					39	55.3			
2 1/2"					39	55.3			
3"					45.5	61.8			
4"					48.8	65	97.5	113.8	
5"					52	68.3	108.3	130	
6"					61.8	78	123.8	146.3	195
8"			48.8		84.5	100.8	139.3	162.5	227.5
10"			65		97.5	113.8	170.2	195	260
12"			97.5		123.5	139.8	201.2	227.5	292.5

不銹鋼 U 型螺絲 ()%

規格	1/2"	3/4"	1"	1 1/4"	1 1/2"	2"	2 1/2"	3"	4"	5"	6"	8"	10"	12"
1/4"	8.3	8.3	9.7	11.0	12.4	15.2	18.0	20.7	26.2	35.9				
5/16"	16.4	17.8	19.2	21.9	24.9	27.6	30.4	34.5	41.4	55.2	63.5	82.9	105.0	
3/8"	19.2	20.5	21.9	26.0	27.6	30.4	35.9	41.4	52.5	66.3	80.1	99.4	138.1	165.7
1/2"						77.3	82.9	93.9	113.2	127.0	151.9	193.3	248.6	303.8
5/8"								193.3	193.3	221.0	248.6	303.8	386.7	441.9
3/4"											359	441.9	524.8	635.2

代號 : SU

預埋螺絲、螺絲接頭、膨脹螺絲、楔型螺母、楔型螺絲 ()%										厚鐵接頭、曲管 ()%			
牙徑	預埋螺絲		螺絲接頭	內牙膨脹螺絲	SUS 內牙膨脹螺絲	內迫式膨脹螺絲	四溝鑽尾	內迫式膨脹螺絲 (喇叭口)	牙徑	套管膨脹螺絲	管徑	厚鐵接頭全接 (黑品)	電白曲管
	木模用	鋼骨用											
3/8"	6.1	10.5	5.3	4.3	23.9	4.4		4	1/4"*2"	2.8	1/4"	18	60
1/2"	18.6	20.3	10.8	8.9	47.7	8.8			5/16"*2 1/2"	3.5	3/8"	18	60
									5/16"*3"	4.7	1/2"	20	120
12.5X							250		3/8"*2 1/2"	5.8	3/4"	30	
12.7X							250		3/8"*3"	6.9	1"	40	
									3/8"*4"	9.7	1 1/4"	65	
									1/2"*3"	11.3	1 1/2"	70	
									1/2"*4"	14.8	2"	108	
									1/2"*5"	19.3	2 1/2"	238	
									5/8"*4"	25.5	3"	308	
									5/8"*5"	30.4	4"	408	
代號	SKD	SKD1	LSS	PLS	PLSS	PLS3		PLS3	代號	PLS2	代號	BS	BHG

SANKO鑽尾系列

規格	包裝量 (PCS)	SANKO P-TYPE P-1 吸球	SANKO HG-TYPE 敲擊棒全規格	SANKO SPS-TYPE 快速釘黑鐵	SANKO SPS-S-TYPE 快速釘白鐵	SANKO MG-TYP 尼龍釘套	SANKO V-PLUS 鑽尾
M4 X 25	1600			實價			
M5 X 25	1600			實價			
M5 X 35	1600			實價			
M5 X 50	800			實價			
M6 X 35	800			實價			
M6 X 50	800			實價			
M6 X 75	800			實價			
M8 X 75	400			實價			
M8 X 100	400			實價			
M4 X 25S	1600				實價		
M5 X 25S	1600				實價		
M5 X 35S	1600				實價		
M5 X 50S	800				實價		
M6 X 35S	800				實價		
M6 X 50S	800				實價		
M5 X 25P	8000					實價	
M6 X30P	5000					實價	
M8 X 40P	2000					實價	
M10 X 50P	1500					實價	
M12 X 60P	1000					實價	
5 X 110	100						實價
6 X 110	100						實價
8 X 110	100						實價
8 X 160	100						實價
10 X 160	100						實價
12 X 160	100						實價
9.5 X 160	100						實價

陸泰鋁風管系列

品名	規格	尺寸	牌價
鋁風管	12 尺	3"	225
鋁風管	12 尺	4"	225
鋁風管	12 尺	5"	240
鋁風管	12 尺	5" 1/2	240
鋁風管	12 尺	6"	300
烤漆鋁風管	12 尺	3"	1080
烤漆鋁風管	12 尺	4"	1080
烤漆鋁風管	12 尺	5" 1/2	1080
鋁箔伸縮軟管	10 米	3"	675
鋁箔伸縮軟管	10 米	4"	675
尼龍布伸縮軟管	10 米-B級	3"	1575
尼龍布伸縮軟管	10 米-B級	4"	1750

SDS 水泥鑽頭使用參考表

直徑		全長 mm	參考用途
英制	公制		
1/8	3	90	5/32 鐵板牙直攻法
5/32	4	110	3/16 鐵板牙直攻法
3/16	5	160	5mm 尼龍壁虎
	5.8	160	鋁門窗專業用，2分六角頭鐵板牙
1/4	6	160	6mm 尼龍套
1/4	6.5	160	塑膠套、2分外牙壁虎
	7.4	160	鋁門窗專業用，2分半六角頭鐵板牙
5/16	8	160	2分套管壁虎、8mm 尼龍套
3/8	9.5	160	2分半套管壁虎、3分外牙壁虎
25/64	10	160	2分半厚套管壁虎、M8 化學錨栓、10mm 尼龍套
3/8	10	410	引洞，電線洞(8吋壁用)
15/32	12	160	3分植筋、12mm 尼龍套、M10 化學錨栓
1/2	12.7	160	3分內牙壁虎、4分外牙壁虎、3分套管壁虎、3分鋼筋植筋
1/2	13	410	引洞，電線洞(8吋壁用)
35/64	14	160	3分內牙厚管壁虎、M12 化學錨栓、14mm 尼龍套
9/16	14.3	160	3分內牙厚管壁虎
5/8	16	175	4分套管壁虎、5分外牙壁虎、16mm 尼龍套、4分鋼筋植筋
5/8	16	410	引洞(8吋壁用)，5.5mm 電纜用
11/16	17.5	210	4分內牙壁虎、4分厚套管壁虎
5/64	18	210	4分內牙壁虎、4分厚套管壁虎、M16 化學錨栓
3/4	19	210	5分套管壁虎、6分外牙壁虎
3/4	19	410	引洞(8吋壁用)，瓦斯軟管
25/32	20	260	5分鋼筋植筋
7/8	22	260	5分內牙壁虎、5分厚套管壁虎、7分外牙壁虎
7/8	22	400	3分電管用
1	25	260	6分內牙壁虎、8分外牙壁虎、樓梯扶手、M20 化學錨栓
1	25	400	4分水管用、6分鋼筋植筋
1-1/8	28	260	28mm(1-1/8)外牙壁虎
1-1/8	28	400	6分水管用、6分鋼筋植筋
1-1/4	32	260	32mm(1-1/4)外牙壁虎
1-1/4	32	400	6分水管加凡用、8分鋼筋植筋
1-3/8	35	400	1-1/4 水管用、M30 化學錨栓
1-1/2	38	570	1-1/2 水管用、M30 化學錨栓、10分鋼筋植筋
1-9/16	40	570	1-1/2 水管用、M30 化學錨栓、11分鋼筋植筋

電鍍六角螺絲 (全牙) () %

徑長	1/2"	5/8"	3/4"	1"	1 1/4"	1 1/2"	1 3/4"	2"	2 1/2"	3"	代號
1/4"	46	46	46	53	61	69	76	83	100	119	LS
5/16"	67	67	70	83	96	108	118	132	155	182	
3/8"	106	106	106	125	140	158	175	193	229	264	
7/16"			192	192	206	232	257	283	337	383	
1/2"			250	250	276	308	341	373	438	500	
5/8"				444	476	535	583	638	740	841	
3/4"					905	982	1074	1212	1365		

單位：H=100 只

電鍍六角螺絲 (半牙) () %

徑長	2"	2 1/2"	3"	3 1/2"	4"	4 1/2"	5"	5 1/2"	6"	代號
1/4"				2.5	2.8	3	3.4	3.8	4.7	LS1
5/16"				3.5	4	4.4	4.8	5.3	7.1	
3/8"				5.6	6.3	7	7.7	8.3	9.2	
1/2"				8	9	10	11	11.6	12.5	
5/8"				11.6	12.7	14	15.3	16.7	18	
3/4"				19	20.8	23.4	24.1	26.4	28.4	
7/8"				33.6	37.2	41	43.3	46.3	51.8	
1"				42	46	50	55	59	64	

單位：1 只

不銹鋼六角頭機器螺絲 SUS 27(304#) () %

徑長	1/2"	3/4"	1"	1 1/4"	1 1/2"	2"	2 1/2"	3"	3 1/2"	4"	4 1/2"	5"	5 1/2"	6"
3/16"	1.9	2.2	2.6	2.9	3.4	4.1	5.1	6.1						
1/4"	1.1	1.4	1.6	1.8	2.0	2.6	3.1	3.4	4.0	4.5	6.0	6.5	7.3	8.5
5/16"	1.9	2.3	2.7	3.1	3.4	4.3	5.0	5.8	6.6	7.7	9.4	10.4	11.7	13.2
3/8"	2.8	3.4	3.9	4.5	5.1	6.4	7.5	8.8	10.0	11.1	13.5	15.0	16.4	18.7
7/16"		6.0	6.8	7.6	8.2	9.9	11.5	13.2	15.3	17.0				
1/2"		7.4	8.3	9.4	10.3	12.3	14.7	17.0	19.0	21.3	24.6	28.4	30.0	34.0
5/8"			14.2	15.3	17.2	20.2	23.6	26.8	30.0	33.4	40.0	44.2	48.5	52.7
3/4"					28.1	32.7	37.6	42.5	47.6	51.9	64.6	70.6	76.9	87.1
7/8"					51.4	59.5	65.9	76.9	85.0	96.5	106.3	112.6	122.4	132.6
1"						84.2	94.4	106.3	119.0	131.8	141.1	154.7	170.0	182.8

單位：1 只

鍍鋅華司、鍍鋅螺帽、鍍鋅突緣螺帽、SUS 華司、SUS 螺帽、SUS 突緣螺帽

品名 孔徑	鍍鋅華司	鍍鋅螺帽	鍍鋅突緣螺帽	SUS 華司	SUS 螺帽	SUS 突緣螺帽
	單價 (KG)	單價 (H)	單價 (H)	單價 (KG)	單價 (H)	單價 (H)
1/4"	89	17	38	270	52	238
5/16"	89	28	56	229	89	280
3/8"	70	39	64	229	145	373
3/8"(大)			109			
1/2"	70	95	159	229	334	793
5/8"	70	182		259	644	
3/4"	70	272		259	950	
7/8"	70	590		259	1867	
1"	70	925		259	3267	
代號	WS	LM	LMW	WSS	SLM	SLMW
折數	() %			() %		

單位：H=100 只

YONE 墊片凡而、落水頭、浮球凡而

品名	代號	1/2"	3/4"	1"	1 1/4"	1 1/2"	2"	2 1/2"	3"	4"	5"	6"	8"	折數
YONE 墊片凡而	VA17	570	835	1230	1715	2510	3760	6930	9780					() %
銑伸縮接頭	VA25	155	188	220	275	359	394	604	742	988	1426	2139		() %
砲銅伸縮表由令組	VA26		500	696		1679	2227							() %
銅高腳屋頂落水頭	VA27					129	129	129	129	289				() %
ST 四角型電光地板	VA29					27	27							() %
莊頭北浮球凡而	VA32	500	600	1200		3500	3670		12000	13350				() %

球塞凡而、NS 凡而

品名	代號	3/8"	1/2"	3/4"	1"	1 1/4"	1 1/2"	2"	2 1/2"	3"	4"	折數
銅 200P 球塞	200B	130	130	170	260	380	580	880	1750	3100	5100	() %
NS 閘門凡而	W401	152	152	198	247	342	460	667	1292	2007	3458	() %
NS 橫式逆止	W326		160	207	282	408	558	826	1697	2272	3661	() %
品名	代號	1/4"	3/8"	1/2"	3/4"	1"	1 1/4"	1 1/2"	2"	2 1/2"	3"	折數
SUS 圓條球塞凡而	SUSB	565	583	640	726	983	1615	1833	2822			() %
SUS 六角球塞凡而	SUSB1	415	433	501	654	940	1394	1662	2572			() %
316 大流量球塞凡而	SUSB2	601	601	743	965	1393	2026	3301	4951	12930	18572	() %

AKO 減壓閥、排氣閥、進排氣閥、定水位閥、持壓閥、水錘吸收器

() %

品名	代號	1/2"	3/4"	1"	1 1/4"	1 1/2"	2"	2 1/2"	3"	4"	5"	6"
鉑金銅減壓閥(牙口)	AK-101	762	834	1393	2143	2381	3334					
不銹鋼 304 減壓閥(牙口)	AK-102	3750	4179	5786	8358	10072	11786					
鉑金銅減壓閥組(牙口)	AK-103		3691	5358		11905	16667			(球塞閥模組式)		
鍛造銅排氣閥(牙口)	AK-107	393	417	441								
鍛造鋼大流量排氣閥(牙口)	AK-108	3453	3453	3453								
不銹鋼大流量排氣閥(牙口)	AK-109	6667	6667	6667								
不銹鋼進排氣閥(牙口)	AK-107S	1191	1191	1429								
鉑金銅定水位閥(牙口)	AK-114					9286	10239					
鉑金銅定水位閥(F 式)	AK-115							22858	26429	37143		
鉑金銅持壓閥(牙口)	AK-116					9286	10239					
鉑金銅持壓閥(F 式)	AK-117							22858	26429	37143		
銅水錘吸收器(牙口)	AK-104	548	620	1262	1905	2858	3810	7620	13810	22620		
銅水錘吸收器(F 式)	AK-104F						5000	8810	14762	23810	42858	64286
不銹鋼水錘吸收器(牙口)	AK-105	1179	1650	2358		5893	8250					
不銹鋼水錘吸收器(F 式)	AK-105F							15846	28715	40072	49500	70715
鑄鐵管中型水錘吸收器	AK-106						21191	27381	35715	44048	61905	97620
不銹鋼管中型水錘吸收器	AK-106S						58334	78572	92858	102381	133334	171429

ACHEN 無聲逆止閥、Y 型過濾器、浮球開關、瓦斯用閥 () %

品名	代號	1/2"	3/4"	3/4"*1/2"	1"	1 1/4"	1 1/2"	2"	2 1/2"	3"	4"
砲金銅無聲逆止閥(牙口)	AC110	250	327		429	600	827	1250	2977	3750	
不銹鋼無聲逆止閥(牙口)	AC111	1008	1115		1286	1565	2229	3215	5572	7286	
砲金銅無聲底閥	AC112						1179	1703	3786	4703	
砲金銅 Y 型過濾器	AC118	400	600		877	1400	1800	2877	4250	6500	
不銹鋼浮球開關(牙口)	AC121	1608	1886		2679	5465	5465	6643			
不銹鋼浮球開關(法蘭口)	AC122								19286	20786	25072
HISEC砲金銅密封式安全片	AC126	905	1167		1667	2477	3334	5239			
黃銅安全片	AC127	310	322								
超流量自動瓦斯安全球閥開關	AC171	393	441								
超流量自動瓦斯安全球閥開關	AC172			441							
安全罩口	AC173	143	227								
瓦斯罩口	AC174	93									
瓦斯罩口(大流量)	AC175	120									
瓦斯雙口(Y 型)	AC176	215									
瓦斯雙口(T 型)	AC177	215									
內活動螺母罩口	AC178	100									

不銹鋼條車製品 () %

品名規格	代號	1/4"	3/8"	1/2"	3/4"	1"	1 1/4"	1 1/2"	2"	2 1/2"	3"	4"
SUS 全接頭(條車)	SS	35	37	37	58	85	132	183	207	560	655	839
SUS 曲管	BHS		179	310								

焊條 () %

品名	規格	售價	品名	規格	售價	品名	規格	售價
F03(紅藥)	2.6	183	R13(白藥)	2.6	193	US308(紅藥)	2.6	780
	3.2	170		3.2	177		3.2	756
E10(黑藥)	4.0	170		4.0	177	TS308(白藥)	4.0	

台製立式壓力表 () %

品名	壓力	代號	2"	2 1/2"	3"	4"
			1/4"PT 牙	1/4"PT 牙	3/8"PT 牙	3/8"PT 牙
直立式壓力計	2Kg-35Kg	MYA	91	143	208	305

角板型溫度計

形式	規格 代號	±50°C	0-50°C	0-100°C	0-120°C	0-150°C	0-200°C
		1/2"牙 2"長感溫棒					
S 型	WGS	560	520	520	520	520	560
L 型	WGL	600	560	560	560	560	600

恐龍牌、3K、鹿頭牌系列

品名	品牌	牌價	包裝	顏色
絕緣膠帶 18mm	3K牌	200	條	白.黑.紅.藍.綠.黃
絕緣膠帶 30mm	3K牌	340	條	
絕緣膠帶 48mm	3K牌	55	只	白.綠
透明封口膠帶 48mm*90m	3K牌	40	只	
透明封口膠帶 60mm*90m	3K牌	50	只	
布紋封口膠帶 48mm*12m	鹿頭牌	30	只	紙箱色
PVC布紋封口膠帶 60mm*12m	鹿頭牌	55	只	
布紋絕緣膠帶 48mm*27m	普通牌	85	只	白色
恐龍耐高溫噴漆 400ml	恐龍牌	250	24罐/箱	黑、銀、透明
螢光噴漆 400ml	恐龍牌	300	24罐/箱	
百能噴漆 400ml	恐龍牌	105	24罐/箱	黑.白.黃.藍.紅.灰 橘.綠.銀.電鍍銀
恐龍191金屬保護油 420ml/220ml	恐龍牌	90	12罐/24罐/箱	
恐龍192噴霧式黃油 420ml/220ml	恐龍牌	250	12罐/24罐/箱	
恐龍PU發泡填縫劑-DIY型 340ml/500ml/750ml	恐龍牌	250	12罐/箱	
恐龍發泡劑施工槍清潔劑 500ml	恐龍牌	300	24罐/箱	
恐龍PU發泡填縫劑-專業型 750ml	恐龍牌	350	12罐/箱	
恐龍195車價牛油 400公克 1加侖、5加侖	恐龍牌	90	400公克 30條/箱、 1加侖-6桶/箱	
恐龍197工業泛用牛油 400公克 1加侖、5加侖	恐龍牌	175	30條/箱、1加侖-6 桶/箱	
恐龍普遍牛油 420公克 1加侖、5加侖	恐龍牌	100	420公克-24罐/箱、 1加侖 6桶/箱	
恐龍199車輛軸承牛油400公克 1加侖、5加侖	恐龍牌	275	400公克-30條/箱 1加侖-6桶/箱	
恐龍191防鏽潤滑油 1加侖 5加侖	恐龍牌	2250	1加侖 6桶/箱	
恐龍積碳油汙清潔劑450ml	恐龍牌	90	24罐/箱	

M&L 配線器材

絕緣配線槽		
型號	規格 mm	單價 1.7M/支
MD-0.5	15 * 25	150
MD-0.7	20 * 20	160
MD-0	25 * 25	170
MD-1	25 * 45	200
MD-1.2	33 * 33	20
MD-1.5	33 * 45	220
MD-2	45 * 45	260
MD-2.2	50 * 50	300
MD-2.5	65 * 45	310
MD-3	33 * 65	290
MD-4	25 * 65	260
MD-5	45 * 65	310
MD-5.5	60 * 60	390
MD-5.7	65 * 65	400
MD-6	72 * 64	500
MD-6.5	33 * 100	400
MD-6.7	45 * 100	450
MD-7	70 * 100	630
MD-7.5	100 * 75	680
MD-8	100 * 100	1050
MD-10	150 * 75	1352
MD-12	150 * 100	1930
MD-15	200 * 100	2576
MD-21	200 * 150	3910
MD-22	200 * 200	5152

絕緣配線槽		
型號	規格 mm	單價 2M/支
VD-1	25 * 30	212
VD-2	25 * 40	240
VD-3	33 * 40	268
VD-4	40 * 40	294
VD-5	60 * 40	360
VD-5.5	80 * 40	508
VD-5.7	100 * 40	530
VD-6	25 * 60	308
VD-7	40 * 60	360
VD-8	60 * 60	468
VD-9	80 * 60	536
VD-9.5	100 * 60	736
VD-9.6	120 * 60	884
VD-9.65	120 * 65	958
VD-9.66	25 * 80	380
VD-9.7	40 * 80	508
VD-9.8	60 * 80	536
VD-10	80 * 80	736
VD-10.5	100 * 80	918
VD-11	120 * 80	1100
VD-12	40 * 100	530

絕緣配線槽		
型號	規格 mm	單價 2M/支
BD-2525	25 * 25	240
BD-3340	33 * 40	32
BD-4040	40 * 40	350
BD-3360	33 * 60	410
BD-4860	48 * 60	440
BD-6060	60 * 60	560

密封絕緣配線槽		
型號	規格 mm	單價 2M/支
SD-1525	15 * 25	178
SD-2525	25 * 25	200
SD-5025	50 * 25	250
SD-3333	33 * 33	240
SD-2545	25 * 45	236
SD-3345	33 * 45	260
SD-4545	45 * 45	300
SD-6545	65 * 45	360
SD-5050	50 * 50	350
SD-7264	72 * 64	590
SD-2565	25 * 65	308
SD-3365	33 * 65	342
SD-4565	45 * 65	366
SD-6565	65 * 65	470
SD-7575	75 * 75	730
SD-15075	150 * 75	1590
SD-33100	33 * 100	472
SD-48100	48 * 100	530
SD-70100	70 * 100	742
SD-100100	100 * 100	1260
SD-2530	25 * 30	212
VDC-2560	25 * 60	308
VDC-4040	40 * 40	294
VDC-4060	40 * 60	360
VDC-4080	40 * 80	508
VDC-5050	50 * 50	350
VDC-6060	60 * 60	468
VDC-6080	60 * 80	536
VDC-8080	80 * 80	736
VDC-100100	100 * 100	1260

絕緣配線槽		
型號	規格 mm	單價 2M/支
AD-1 * 2	25 * 50	250
AD-1 * 3	25 * 75	350
AD-1.5 * 1	38 * 25	240
AD-1.5 * 2	38 * 50	330
AD-2 * 2	50 * 50	350
AD-2 * 3	50 * 75	500
AD-3 * 3	75 * 75	730
AD-3 * 4	75 * 100	780

絕緣配線槽		
型號	規格 mm	單價 2M/支
VDC-2530	25 * 30	212
VDC-2560	25 * 60	308
VDC-4040	40 * 40	294
VDC-4060	40 * 60	360
VDC-4080	40 * 80	508
VDC-5050	50 * 50	350
VDC-6060	60 * 60	468
VDC-6080	60 * 80	536
VDC-8080	80 * 80	736
VDC-100100	100 * 100	1260

密封絕緣配線槽		
型號	規格 mm	單價 2M/支
SD-10040	100 * 40	530
SD-2560	25 * 60	308
SD-4060	40 * 60	360
SD-6060	60 * 60	468
SD-8060	80 * 60	536
SD-10060	100 * 60	736
SD-12060	120 * 60	884
SD-12065	120 * 65	958
SD-2580	25 * 80	380
SD-4080	40 * 80	508
SD-6080	60 * 80	536
SD-8080	80 * 80	736
SD-10080	100 * 80	918
SD-12080	120 * 80	1100
SD-40100	40 * 100	530
SD-2210	22 * 10	110
SD-3015	30 * 15	170
SD-1616	16 * 16	120
SD-2516	25 * 16	150
SD-3816	38 * 16	180
SD-2020	20 * 20	190
SD-4020	40 * 20	240
SD-3825	38 * 25	240
SD-3030	30 * 30	240
SD-7540	75 * 40	478
SD-2550	25 * 50	250
SD-3850	38 * 50	330
SD-2575	25 * 75	350
SD-5075	50 * 75	500
SD-10075	100 * 75	780
SD-75100	75 * 100	780
SD-150100	150 * 100	2270
SD-200100	200 * 100	3030
SD-200150	200 * 150	4600
SD-200200	200 * 200	6060
SD-300100	300 * 100	6060

M&L 配線器材

粘式配線固定座		
型號	包裝	單價/包
HC-100		340
HC-101S	每包	356
HC-101	100只	356
HC-102		434
HC-103		434

外迫式電纜固定頭		
型號	適用電纜 外徑 mm	單價/只
CG-16	5-10	32
CG-20	6-13	40
CG-25	10-18	56
CG-32	16-22	80
CG-40	20-27	120
CG-50	30-41	160
CG-63	40-53	240
CG-16F	5-10	40
CG-20F	6-13	40

外迫式電纜固定頭		
型號	適用電纜 外徑	單價/只
EG-7	3.5-6	32
EG-9	4-8	32
EG-11	5-10	32
EG-13.5	6-12	40
EG-16	10-14	40
EG-21	13-18	56
EG-29	18-25	80
EG-36	22-32	120
EG-42	30-38	160
EG-48	34-44	240

PVC浪管		
型號	1捲/M	單價/捲
IXEBG3	100	520
IXEBG4	100	750
IXEBG6	100	920
IXEBG10	50	950
IXEBG12	50	1650
IXEBG15	50	2000
IXEBG20	50	3350

迫緊式電纜固定頭		
型號	適用電纜 外徑 mm	單價/只
PG-16	5-10	32
PG-20	6-13	40
PG-25	1018	56
PG-32	16-22	80
PG-40	20-27	120
PG-50	30-41	160
PG-63	40-53	240

外迫式電纜固定頭		
型號	適用電纜 外徑 mm	單價/只
AG-12	3-6.5	32
AG-16	5-10	32
AG-20	10-14	40
AG-25	13-18	56
AG-25S	13-18	56
AG-32	18-25	80
AG-32S	18-25	80
AG-40	22-32	120
AG-50	30-38	160
AG-63	34-44	240

雙釘式電纜固定夾		
型號	內徑寬度 mm	單價/包
DNC-12	40(1 1/4")	160
DNC-15	49(1 1/2")	200
DNC-20	62(2")	240

插釘式電纜固定夾		
型號	內徑寬度 mm	單價/包
NC-0.275I	2.75	60
NC-0.35N	3.5	60
NC-0.4N	4	60
NC-0.5N	6	60
NC-1N	6	60
NC-1NL	6	60
NC-1.5N	7	70
NC-2N	8	70
NC-2.5	9	80
NC-3N	10	80
NC-3.5N	11	100
NC-4N	12	100
NC-6N	14	120
NC-7	16 (3/8")	150
NC-7.5N	20	170
NC-8N	22 (1/2")	170
NC-9N	25 (3/4")	190
NC-10N	32 (1")	160

PVC浪管固定頭		
型號	適用浪管	單價/只
BG-18	3/8"	46
BG-22	1/2"	50
BG-26	3/4"	70
BG-34	1"	98
BG-42	1 1/4"	138

金屬浪管固定頭		
型號	適用金屬浪管	單價/只
MG-18	1/2"	44
MG-26	3/4"	58
MG-32	1"	70
MG-41	1 1/2"	128

耐扭迫緊式電纜固定頭		
型號	適用電纜 外徑	單價/只
PG-1610	5-10	40
PG-2013	6-13	46

